



Sicher und effizient transportieren

Das LogicLine System für Pritschen & Pick-ups



Transportboxen



Unterflurboxen



Lastenträger



Planenaufbauten



Pick-up-Lösungen



Zubehör



Unsere Vision

„Unser Ziel ist es, in der Entwicklung und Vermarktung von Systemlösungen für den sicheren und effizienten Transport von Werkzeug und Material auf Pritschen und Pick-ups europaweit führend zu sein. Von unseren Kunden wollen wir als die Besten bewertet werden.“



Inhaltsverzeichnis

Unsere Vision	02
5 Gründe für LogicLine	04-05
LogicLine System	06-07

Lastenträger

FrontRack & HeckRack	08-09
CombiRack	10-11
PowerRack	12-13

Planenaufbauten

EcoCover & BasicCover	14-15
CombiCover	16-17

Transportboxen

EcoBox	18-19
BasicBox	20-21
CombiBox	22-23
LongBox	24-25
RoadBox	26-29
ToolBox	30-33

Unterflurboxen

34-35

Zubehör

Bordwandverkleidung	36
Ladeflächenteiler	37
Ladungssicherungsnetz	38
Leitkegelhalter	38
PowerCage	39
Schraubstock	39
Ladungssicherungsmittel	40-41

Pick-up-Lösungen

PickUp Racks	42
PickUp Schwerlastauszug	43
PickUp Box	44
PickUp SideBox	45
PickUp System	46-47

Gefahrgut sicher transportieren	48-49
Wir sind gerne für Sie da	50
Checkliste zur Ladungssicherung	51



5 Gründe für LogicLine

1 Schützen Sie sich und andere Verkehrsteilnehmer

Schlecht gesicherte Ladung ist eine Gefahr für Leib und Leben aller Verkehrsteilnehmer. Bei einer Vollbremsung werden ungesicherte Gegenstände zu gefährlichen Geschossen. Welche Kräfte auf die Ladung wirken, ist in der Richtlinie der Deutschen Ingenieure VDI 2700 beschrieben und stellt als aktuellen Stand der Technik die Grundlage der vorschriftsmäßigen Ladungssicherung dar.

LogicLine ist nach EN ISO 9001:2015 zertifiziert und sämtliche unserer Transportlösungen TÜV-typengeprüft. Zu jedem Produkt können Sie die geprüfte maximale Zuladung bzw. Tragkraft aus dem Katalog entnehmen. Auch für den Gefahrguttransport haben wir das passende Zubehör! (mehr dazu auf S. 48-49)

Auszüge aus den gesetzlichen Vorschriften für Deutschland, Österreich und Schweiz finden Sie auf www.logicline.eu/ladungssicherung



2 Vermeiden Sie Geldstrafen, Führerscheinentzug oder Schlimmeres

Bei Verstößen gegen die Vorschriften zur Ladungssicherung drohen **hohe Geldstrafen**, bei Körperverletzung sogar **Freiheitsstrafen**. Nicht nur Fahrerinnen, sondern auch Verloaderinnen und der oder die Fahrzeughalterin (Zulassungsbesitzerin) sind für die gesetzeskonforme Ladungssicherung belangbar.

Verstöße gegen die Vorschriften zur Ladungssicherung gelten als „schwere Ordnungswidrigkeit“ im deutschen Fahreignungs-Bewertungssystem und führen zu **einem Punkt in Flensburg**. Mangelnde Ladungssicherung ist ein Delikt im Rahmen des österreichischen Führerschein-Vormerkensystems und führt in weiterer Folge zu **Nachschulungen oder dem Führerscheinentzug**. Gleiches gilt für Verstöße gegen die Vorschriften zum Transport von Gefahrgut.

Der Exekutive ist LogicLine als zertifizierter und geprüfter Hersteller bekannt, wodurch Sie bei sachgemäßer Anwendung bei Kontrollen nichts zu befürchten haben!



Hinweis: Alle Ersatzteile erhalten Sie auf www.logicline.eu oder bei unserem Customer Service!

3 Erleben Sie den Unterschied: Qualität made in Austria

Unsere Produkte werden in Österreich passgenau für Pritschen und Pick-ups gefertigt. Wir sind offiziell **Mercedes-Benz VanPartner**, **PremiumPartner von Volkswagen Nutzfahrzeuge**, **Ford PRO Converter** und zertifizierter Partner von **Stellantis (Quality Certificate Level 3)**.

Wir verwenden **ausschließlich hochwertige und langlebige Materialien** mit der optimalen Kombination aus Stabilität und geringem Eigengewicht. Außerdem überdauern unsere geschraubten Konstruktionen Fahrten durch jedes Gelände. **Mit LogicLine treffen Sie also nicht nur eine qualitativ hochwertige Wahl, sondern Sie treten auch professionell bei Kunden und Partnern auf – immerhin ist Ihr Fahrzeug Ihre Visitenkarte!**



4 Schonen Sie Ihr teures Werkzeug und Material

Ungesicherte Ladung, die offen auf der Ladefläche transportiert wird, kann während des Transports schnell beschädigt werden oder verloren gehen. In unseren Transportboxen werden Ihre teuren Geräte nicht nur **vor Beschädigungen**, sondern auch **vor Witterung geschützt**. Das verlängert die Lebensdauer erheblich.

Werkzeug und Material, das lose auf der Ladefläche liegt, kann zudem leicht entwendet werden. **Unsere Boxen sind allesamt mit einem Schloss verschließbar** und somit diebstahlhemmend.



5 Schaffen Sie die Effizienz, die Sie verdienen

Das letzte, wofür wir heute Zeit haben, ist das umständliche und langwierige Suchen von Werkzeug und Arbeitsmaterial. Ordnung, Übersicht und ein rascher Zugriff sind essenziell für erfolgreiche Abläufe auf der Baustelle.

Mit unserer Mission setzen wir genau da an: **Unser Ziel ist es, für Ihre optimale Arbeitserfahrung rund um Ihre eigentliche handwerkliche Tätigkeit zu sorgen.** Wir arbeiten daran, dass Sie sich schnell zurecht finden und jederzeit alles bei der Hand haben. Mit unseren **kombinierbaren Lösungen und dem vielfältigen Zubehör finden wir gemeinsam die optimale Lösung.**



ToolBox

komfortabler Zugriff von der Fahrzeugseite,
eloxierte Alu-Rolltür, bis zu 2 m Breite

RoadBox

Zugriff von beiden Fahrzeugseiten,
bis zu 1,5 m Breite



BasicCover

lastentaugliche Abdeckung für
einfachen und praktischen Zugriff

UnterflurBox

zusätzlicher Stauraum unter der Ladefläche,
Deckel bis 90° zu öffnen

Lösungen für Ihr Pritschenfahrzeug



CombiRack

für den horizontalen Transport
von Langgut bis 6 m Länge und 250 kg

CombiBox

effizienter Zugriff von drei Seiten,
optional mit Auszugslade erhältlich

PickUp Rack

für den horizontalen Transport von Langgut bis 125 kg

PickUp Box

Deckelbox passend für alle gängigen Pick-up Modelle



Lösungen für Ihren Pick-up



PickUp Schwerlastauszug

einfache Be- und Entladung von schweren Lasten bis zu 250 kg

PickUp System

großes Ladevolumen, rascher Zugriff von drei Fahrzeugseiten, optional mit Langgutträger



FrontRack & HeckRack



LogicLine FrontRack FR-200 mit Heckscheibenschutz und HeckRack HR-200 mit Lastenstopper



Ihre Vorteile

Transportieren Sie Langgut schräg (FrontRack) oder horizontal (Kombination FrontRack und HeckRack).

- ✓ integrierter Heckscheibenschutz (Standard bei FR-100 und FR-150; optional bei FR-200)
- ✓ FR-200 zum CombiRack erweiterbar
- ✓ perfekt kombinierbar mit LogicLine Transportboxen
- ✓ geprüfte Tragkraft (siehe Tabelle rechts)

FrontRack im Shop:



HeckRack im Shop:



FR-100 speziell für VW Transporter; integrierter Heckscheibenschutz hemmt das Eindringen von Ladung in die Fahrerkabine



frei positionierbare Zurrkonsole* zur kraftschlüssigen Ladungssicherung



Lastenstopper mit Klemmhebel* für werkzeuglose und rasche Positionierung



FrontRack kombiniert mit BasicBox



HR-350 zum schrägen Transport von Langgut; Querträger werkzeuglos abnehmbar; Bordwand als Auflage für Lasten nicht geeignet!



NEU

Vertikale Zurrseilen* am Beispiel FR-200 zur vertikal variablen Positionierung von Zurrpunkten

Technische Daten	FrontRack			FrontRack Adapter**	HeckRack	
	FR-100	FR-150	FR-200		HR-200	HR-350
Max. Breite der Ladefläche	passend für VW Crafter / Transporter	passend für VW Crafter / Transporter, MB Sprinter, MAN TGE	2.200 mm	2.200 mm	2.200 mm	2.200 mm
Max. Höhe der Fahrerkabine über der Ladefläche			1.500 mm	1.500 mm	1.500 mm	×
Höhe Oberkante der Lastenauflage	×	×	×	×	×	460 mm
Geprüfte Tragkraft (Schrägbeladung)	100 kg	150 kg	200 kg	200 kg	200 kg	350 kg
Eigengewicht (ohne optionales Zubehör, bei max. Höhe und Breite)	25 kg	43 kg	42 kg	9 kg	42 kg	38 kg
Konstruktion aus verzinktem Stahlformrohr	50 / 50	60 / 60	60 / 60	60 / 60	60 / 60	60 / 60
Zurpunkte zur Ladungssicherung	400 daN	400 daN	400 daN	×	400 daN	400 daN
Schrägtransport	●	●	●	●	●	●
Horizontaltransport in Kombination mit HeckRack HR-200	×	×	●	●	×	×
Rack weitgehend vormontiert; inkl. Montagematerial und -anleitung	●	●	●	●	●	●
Preis ohne optionales Zubehör	529,00 €	654,00 €	535,00 €	261,00 €	535,00 €	496,00 €
Heckscheibenschutz	●	●	319,00 €	×	×	×
Lastenstopper	57,00 €	57,00 €	×	×	×	×
Lastenstopper mit Klemmhebel; werkzeuglos frei positionierbar	×	×	75,00 €	75,00 €	75,00 €	75,00 €
Zurrgonsole; frei positionierbar auf Formrohr, Zugkraft 400 daN	×	77,00 €	77,00 €	×	77,00 €	77,00 €
Scheuerschutz; Material: EPDM; Reibwert $\mu = 1$ (in Anlehnung EN ISO 8295) (Foto S. 10)	67,00 €	67,00 €	67,00 €	67,00 €	67,00 €	67,00 €
Lastenauflage; werkzeuglos abnehmbar, geprüfte Tragkraft 200 kg (Foto S. 10)	×	×	×	×	219,00 €	×
↳ Scheuerschutz für Lastenauflage; Reibwert $\mu = 1$ (in Anlehnung EN ISO 8295)	×	×	×	×	67,00 €	×
Laderolle; zur einfachen Beladung von Langgut, Breite = 760 mm	×	×	×	×	150,00 €	×
Zurrgurt-Set 25.1; 4 Stk., einteilig mit Ratsche, ohne Haken (Details S. 40)	45,00 €	45,00 €	45,00 €	×	45,00 €	45,00 €
Zurrgurt-Set 25.2; 4 Stk., zweiteilig mit Ratsche und Doppelhaken, passend für Langgutträger (Details S. 40)	66,00 €	66,00 €	66,00 €	×	66,00 €	66,00 €
Zurrgurt-Set 35.2; 4 Stk., zweiteilig mit Ratsche u. Doppelhaken (Details S. 40)	100,00 €	100,00 €	100,00 €	×	100,00 €	100,00 €
Ladungssicherungsbalken; zur Befestigung an LogicLine Racks und Covers, hinter Fahrerhaus (Details S. 40)	221,00 €	221,00 €	221,00 €	×	×	×
Vertikale Zurrschienen auf Racks; für vertikal variable Positionierung von Fittings, 2 Stk. Aluminium-Zurrschienen, Abmessungen* je Zurrschiene, B x H x T = 40 x 725 x 9,5 mm	×	131,00 €	131,00 €	×	131,00 €	×

NEU

● Standardausstattung × nicht erhältlich Preise pro Stk. ab Werk, exkl. MwSt. ↳ steht in Abhängigkeit zum übergeordneten Zubehör



Kombination von FR-200 und HR-200 für den horizontalen Transport von Langgut



HR-200 kombiniert mit FrontRack Adapter** auf werkseitigem Fahrerhauschutz und RoadBox



HR-200 kombiniert mit werkseitigem Fahrerhauschutz und ToolBox; Hinweis: Diese Variante ohne FrontRack Adapter ist nicht bei allen Fahrzeugen möglich, wir beraten Sie gerne.

** für horizontalen Langgut-Transport in Kombination mit HeckRack HR-200; für Ford Transit, Renault Master, Opel Movano, Iveco Daily

CombiRack



LogicLine CombiRack CR-250.5 mit optionalem Zubehör



Ihre Vorteile

Transportieren Sie Langgut form- und kraftschlüssig.

- ✓ Horizontaltransport von Langgut bis 6 m
- ✓ vereint FrontRack, HeckRack und Langgutträger in einer Lösung
- ✓ durch FrontRack Adapter auch mit werkseitigem Fahrerhausschutz kombinierbar
- ✓ perfekt kombinierbar mit LogicLine Transportboxen
- ✓ geprüfte Tragkraft von 250 kg

CombiRack im Shop:



integriertes Formschlussblech vorne verhindert Rutschen der Ladung



Heckscheibenschutz* hemmt das Eindringen von Ladung in die Fahrerkabine



geprüfte Zurrpunkte im Langgutträger



werkzeuglos abnehmbare Lastenauflage* zum schrägen Transport von Langgut am Heck des Fahrzeugs



Laderolle* zur einfachen Beladung mit Langgut

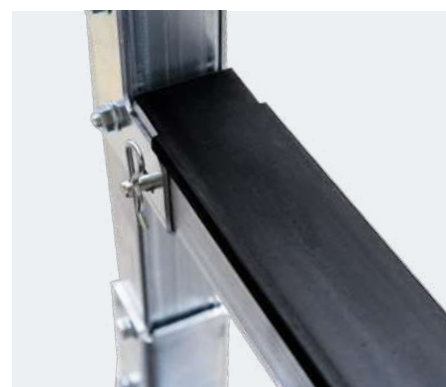

rutschhemmender Scheuerschutz* für die Auflageflächen von Rack und Lastenauflage zum Schutz vor Beschädigung

Technische Daten	CR-250.3	CR-250.4	CR-250.5
Länge der Ladefläche	2.100 bis 2.700 mm	2.100 bis 3.900 mm	3.100 bis 4.700 mm
Max. Länge der horizontalen Zuladung	4.000 mm	5.000 mm	6.000 mm
Max. Breite der Ladefläche	2.200 mm	2.200 mm	2.200 mm
Max. Höhe der Fahrerkabine über der Ladefläche	1.500 mm	1.500 mm	1.500 mm
Geprüfte Tragkraft	250 kg	250 kg	250 kg
Eigengewicht (ohne optionales Zubehör, bei max. Höhe und Breite)	98 kg	106 kg	114 kg
Konstruktion aus verzinktem Stahlformrohr (60 / 60)	●	●	●
Zurripunkte zur Ladungssicherung an den Fußkonsolen / im Langgutträger	400 / 250 daN	400 / 250 daN	400 / 250 daN
Länge Langgutträger mit Formschlussblech vorne inkl. Windabweiser (B x H = 840 x 200 mm)	2.950 mm	4.200 mm	5.200 mm
Rack weitgehend vormontiert; inkl. Montagematerial und -anleitung	●	●	●
Preis ohne optionales Zubehör	1.548,00 €	1.689,00 €	1.891,00 €
Heckscheibenschutz	319,00 €	319,00 €	319,00 €
Lastenstopper mit Klemmhebel; werkzeuglos positionierbar (Foto S. 08)	75,00 €	75,00 €	75,00 €
Zurrikonsole; frei positionierbar auf Formrohr, Zugkraft 400 daN (Foto S. 08)	77,00 €	77,00 €	77,00 €
Scheuerschutz; Material: EPDM; Reibwert $\mu = 1$ (in Anlehnung EN ISO 8295)	226,00 €	226,00 €	226,00 €
Lastenaufgabe; werkzeuglos abnehmbar, geprüfte Tragkraft 200 kg	219,00 €	219,00 €	219,00 €
↳ Scheuerschutz für Lastenaufgabe; Reibwert $\mu = 1$ (in Anlehnung EN ISO 8295)	67,00 €	67,00 €	67,00 €
Laderolle für Langgutträger; zur einfachen Beladung von Langgut	94,00 €	94,00 €	94,00 €
Zurrgurt-Set 25.1; 4 Stk., einteilig mit Ratsche, ohne Haken (Details S. 40)	45,00 €	45,00 €	45,00 €
Zurrgurt-Set 25.2; 4 Stk., zweiteilig mit Ratsche und Doppelhaken, passend für Langgutträger (Details S. 40)	66,00 €	66,00 €	66,00 €
Zurrgurt-Set 35.2; 4 Stk., zweiteilig mit Ratsche und Doppelhaken (Details S. 40)	100,00 €	100,00 €	100,00 €
Ladungssicherungsbalken; zur Befestigung an LogicLine Racks und Covers, hinter Fahrerhaus (Details S. 40)	221,00 €	221,00 €	221,00 €
Vertikale Zurrschienen auf Racks; für vertikal variable Positionierung von Fittingen, 2 Stk. Aluminium-Zurrschienen, Abmessungen* je Zurrschiene, B x H x T = 40 x 725 x 9,5 mm (Foto S. 08)	131,00 €	131,00 €	131,00 €

● Standardausstattung Preise pro Stk. ab Werk, exkl. MwSt. ↳ steht in Abhängigkeit zum übergeordneten Zubehör

NEU



CombiRack kombiniert mit werkseitigem Fahrerhauschutz und CombiBox



CombiRack kombiniert mit RoadBox



CombiCover (S. 16) bietet alle Vorteile des CombiRacks sowie Schutz vor Witterung und Verschmutzung; Transportboxen integrierbar

PowerRack



LogicLine PowerRack PR-350 mit optionalem Zubehör



Ihre Vorteile

Transportieren Sie besonders schweres Langgut horizontal.

- ✓ Be- und Entladung mit Kran und Stapler möglich
- ✓ optional mit LongRack und / oder Frontausleger erhältlich
- ✓ LongRack mit Formschlussblech vorne
- ✓ perfekt kombinierbar mit LogicLine Transportboxen
- ✓ geprüfte Tragkraft von 350 kg

PowerRack im Shop:



LongRack kann mit Stapler oder Kran auf das PowerRack geladen bzw. auf das Dach gehoben werden



LongRack schützt Langgut durch Käfigbauweise; Formschlussblech mit Spoiler* ermöglicht effiziente Ladungssicherung



Schnellmontagesystem* für die rasche Befestigung des LongRacks auf dem PowerRack

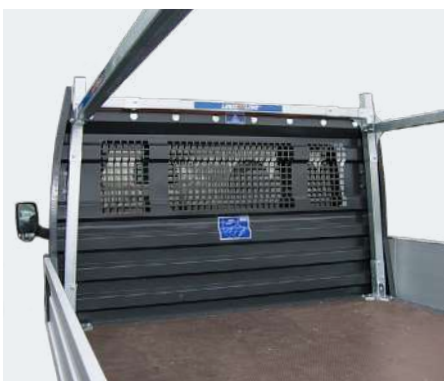

PowerRack auch bei Ford Transit möglich: Montage hinter / zwischen dem werkseitigen Fahrerhausschutz



PowerRack mit Frontausleger* für den horizontalen Transport von schwerem Langgut



perfekt mit LogicLine Transportboxen kombinierbar

Technische Daten	PR-350	LR-250.4	LR-250.6	
Länge der Ladefläche	bis 4.700 mm	2.100–3.800 mm	3.100–4.700 mm	
Max. Breite der Ladefläche	2.200 mm	×	×	
Max. Höhe der Fahrerkabine über der Ladefläche	1.500 mm	×	×	
Abmessungen außen; B = 660 mm, H = 505 mm	Länge	×	4.044 mm	5.990 mm
Abmessungen innen; B = 540 mm, H = 310 mm	Länge	×	4.044 mm	5.990 mm
Geprüfte Tragkraft	350 kg	250 kg	250 kg	
Eigengewicht (ohne optionales Zubehör, bei max. Höhe und Breite)	122 kg	39 kg	52 kg	
PowerRack / LongRack Fixmontage-Set	●	●	●	
Konstruktion aus verzinktem Stahlformrohr (60 / 60)	●	×	×	
Stabiles Formschlussblech	×	●	●	
Zurpunkte zur Ladungssicherung	400 daN	250 daN	250 daN	
Anschlagpunkte für Krantransport	×	●	●	
Stapelfähigkeit	×	●	●	
Rack weitgehend vormontiert; inkl. Montagematerial und -anleitung	●	●	●	
Preis ohne optionales Zubehör	1.835,00 €	1.958,00 €	2.217,00 €	
Heckscheibenschutz (Foto S. 10)	319,00 €	×	×	
Lastenstopper mit Klemmhebel; werkzeuglos positionierbar (Foto S. 08)	75,00 €	×	×	
Zurkconsole; frei positionierbar auf Formrohr, Zugkraft 400 daN (Foto S. 08)	77,00 €	×	×	
Scheuerschutz; Material: EPDM; Reibwert $\mu = 1$ (in Anlehnung EN ISO 8295) (Foto S. 10)	128,00 €	×	×	
Frontausleger	520,00 €	×	×	
↳ Scheuerschutz für Frontausleger; Reibwert $\mu = 1$ (in Anlehnung EN ISO 8295)	67,00 €	×	×	
Lastenauflage; werkzeuglos abnehmbar, geprüfte Tragkraft 200 kg (Foto S. 10)	227,00 €	×	×	
↳ Scheuerschutz für Lastenauflage; Reibwert $\mu = 1$ (in Anlehnung EN ISO 8295)	67,00 €	×	×	
Mittelauflage	226,00 €	×	×	
↳ Scheuerschutz für Mittelauflage; Reibwert $\mu = 1$ (in Anlehnung EN ISO 8295)	67,00 €	×	×	
Laderolle; zur einfachen Beladung von Langgut, Breite = 760 mm	150,00 €	×	×	
Schnellmontagesystem	×	422,00 €	422,00 €	
Geschlossene Staplerlaschen aus Flachstahl	×	304,00 €	304,00 €	
Transportroller; zum Bewegen des LongRacks auf dem Boden (Set bestehend aus 2 Stk.)	×	342,00 €	342,00 €	
Scheuerschutz für LongRack; Reibwert $\mu = 1$ (in Anlehnung EN ISO 8295) (Foto S. 10)	×	314,00 €	314,00 €	
Spoiler für bessere Aerodynamik	×	482,00 €	482,00 €	
Zurrgurt-Set 25.1; 4 Stk., einteilig mit Ratsche, ohne Haken (Details S. 40)	45,00 €	45,00 €	45,00 €	
Zurrgurt-Set 25.2; 4 Stk., zweiteilig mit Ratsche und Doppelhaken, passend für LongRack und Frontausleger (Details S. 40)	66,00 €	66,00 €	66,00 €	
Zurrgurt-Set 35.2; 4 Stk., zweiteilig mit Ratsche und Doppelhaken (Details S. 40)	100,00 €	100,00 €	100,00 €	
Ladungssicherungsbalken; zur Befestigung an LogicLine Racks und Covers, hinter Fahrerhaus (Details S. 40)	221,00 €	×	×	
Vertikale Zurrstreifen auf Racks; für vertikal variable Positionierung von Fittingen, 2 Stk. Aluminium-Zurrstreifen, Abmessungen* je Zurrstreife, B x H x T = 40 x 725 x 9,5 mm (Foto S. 08)	131,00 €	×	×	

● Standardausstattung × nicht erhältlich Preise pro Stk. ab Werk, exkl. MwSt. ↳ steht in Abhängigkeit zum übergeordneten Zubehör

NEU

EcoCover & BasicCover



LogicLine BasicCover BC-3000 mit optionalem Zubehör



Ihre Vorteile

Schützen Sie Ihre Ladefläche mit einem wetterfesten Planen / Spriegelaufbau.

- ✓ für Pritschenfahrzeuge aller gängigen Marken
- ✓ schräger Transport von Langgut mit Ladeklappe* oder Ladeluke*
- ✓ Planenbeschriftung auf Anfrage
- ✓ der Aufbau wird weitgehend vormontiert, inkl. Montagematerial und Montageanleitung geliefert
- ✓ auf Wunsch auch als Halbplane möglich
- ✓ mit oder ohne Boxenintegration möglich

EcoCover im Shop:



BasicCover im Shop:



Ladeklappe* für komfortables Öffnen und Schließen der Beladeöffnung von innen



schräger Transport von Langgut mit Ladeluke*



Planenlift (Federrollo)* heckseitig für schnellen Zugriff auf die Ladefläche



Heckscheibenschutz* hemmt das Eindringen von Ladung in die Fahrerkabine



Kunststofffenster* für Heckscheibe



auch als einfacher Planen / Spriegelaufbau ohne Boxenintegration erhältlich

Technische Daten	EcoCover		BasicCover			
	EC-3000**	EC-3000 HD**	BC-3000**	BC-3700**	BC-3000 HD	BC-3700 HD
Max. Länge der Ladefläche	3.000 mm	3.000 mm	3.000 mm	3.700 mm	3.000 mm	3.700 mm
Max. Breite der Ladefläche	2.200 mm	2.200 mm	2.200 mm	2.200 mm	2.200 mm	2.200 mm
Höhe	Oberkante Fahrerhaus	Oberkante Fahrerhaus + 500 mm	Oberkante Fahrerhaus	Oberkante Fahrerhaus	Oberkante Fahrerhaus + 500 mm	Oberkante Fahrerhaus + 500 mm
Eigengewicht (ohne optionales Zubehör, bei max. Höhe und Breite)	79 kg	85 kg	106 kg	118 kg	113 kg	125 kg
Planengestell; aus verzinktem Stahlformrohr und gehobelten Einstecklatten	●	●	●	●	●	●
Seitenwände 4° geneigt	●	●	●	●	●	●
Geneigtes Planendach; für besseren Wasserablauf, 5 Dachholme	●	●	●	●	●	●
Ecken hinten mit Zick-Zack-Verschluss inkl. Kunststoffhaken	●	●	●	●	●	●
Plane aus wetterfestem PES nach DIN 60001, Flächengewicht 640 g / m ² nach DIN 53 352, Brennverhalten < 100 mm / min. nach DIN 75200	●	●	●	●	●	●
Planenfarben*: Weiß (RAL 9016), Gelb (RAL 1003), Orange (RAL 2011), Blau (RAL 5002), Grün (RAL 6026), Steingrau (RAL 7030), Lichtgrau (RAL 7035), Schwarz (RAL 9005)	●	●	●	●	●	●
Preis ohne optionales Zubehör	1.358,00 €	1.631,00 €	2.180,00 €	2.550,00 €	2.372,00 €	2.850,00 €
Heckscheibenschutz	319,00 €	319,00 €	319,00 €	319,00 €	319,00 €	319,00 €
Kunststofffenster für Heckscheibe	71,00 €	71,00 €	71,00 €	71,00 €	71,00 €	71,00 €
Lichtbahn; weiß bzw. lichtdurchlässig, in der Mitte des Planendachs über gesamte Länge, B = 1.400 mm	178,00 €	178,00 €	178,00 €	178,00 €	178,00 €	178,00 €
Zick-Zack-Verschluss für seitliches Öffnen der Plane bei Integration einer ToolBox oder RoadBox RB-70 (Preis je Fahrzeugseite)	97,00 €	97,00 €	97,00 €	97,00 €	97,00 €	97,00 €
Ladeklapp; mit Tür vorne, inkl. Langgutauflage für den schrägen Transport von Langgut bis 50 kg (EcoCover), 150 kg (BasicCover), Öffnung B x H: 580 x 300 mm	×	368,00 €	×	×	368,00 €	368,00 €
Ladeluke vorne; inkl. Langgutauflage für den schrägen Transport von Langgut bis 50 kg (EcoCover), 150 kg (BasicCover), Öffnung B x H: 580 x 300 mm	×	248,00 €	×	×	248,00 €	248,00 €
↳ Lastenstopper	×	74,00 €	×	×	74,00 €	74,00 €
Ladeluke heckseitig; mit werkzeuglos abnehmbarer Lastenauflage, inkl. 2 Lastenstopper, Öffnung B x H: 920 x 407 mm (Foto S. 16)	×	×	378,00 €	378,00 €	378,00 €	378,00 €
Planenlift heckseitig (Federrollo)	309,00 €	309,00 €	309,00 €	309,00 €	309,00 €	309,00 €
Planenlift seitlich (Federrollo) (Foto S. 16)	auf Anfrage	auf Anfrage	auf Anfrage	auf Anfrage	auf Anfrage	auf Anfrage
Drehverschlüsse zur Planenbefestigung	100,00 €	100,00 €	100,00 €	100,00 €	100,00 €	100,00 €
Ladungssicherungsbalken; zur Befestigung an LogicLine Racks und Covers, hinter Fahrerhaus (Details S. 40)	221,00 €	221,00 €	221,00 €	221,00 €	221,00 €	221,00 €
Montagekonsole für Lichtleitsystem; für die Montage von gängigen Lichtleitsystemen bis max. 60 kg geeignet	×	×	362,00 €	362,00 €	362,00 €	362,00 €
Montageservice	auf Anfrage	auf Anfrage	auf Anfrage	auf Anfrage	auf Anfrage	auf Anfrage

● Standardausstattung × nicht erhältlich Preise pro Stk. ab Werk, exkl. MwSt. * alle Farbangaben ähnlich zu angegebenem RAL-Farbtone, weitere Farben auf Anfrage erhältlich

CombiCover



LogicLine CombiCover CC-250.5 mit optionalem Zubehör



Ihre Vorteile

Schützen Sie Ihre Ladefläche mit einem lastentauglichen Planen / Spriegelaufbau mit integriertem CombiRack.

- ✓ horizontaler Transport von Langgut
- ✓ Planenbeschriftung auf Anfrage
- ✓ der Aufbau wird weitgehend vormontiert, inkl. Montagematerial und Montageanleitung geliefert
- ✓ Plane aus wetterfestem PES
- ✓ geprüfte Tragkraft von 250 kg

CombiCover im Shop:



praktischer Langguträger innerhalb der Plane



Ladeklappe* für komfortables Öffnen und Schließen der Beladeöffnung von innen



integriertes Formschlussblech vorne verhindert Rutschen der Ladung



perfekt kombinierbar mit LogicLine Transportboxen; Zick-Zack-Verschluss* für seitliches Aufplanen



heckseitige Ladeluke* für schrägen Langguttransport; inklusive abnehmbarer Lastenauflage



seitlicher und / oder heckseitiger Planenlift* zum schnellen und unkomplizierten Öffnen und Zugreifen

Technische Daten	CC-250.3	CC-250.4	CC-250.5
Länge der Ladefläche	2.100 bis 2.700 mm	2.100 bis 3.900 mm	3.100 bis 4.500 mm
Max. Breite der Ladefläche	2.200 mm	2.200 mm	2.200 mm
Höhe	Oberkante Fahrerhaus + 530 mm	Oberkante Fahrerhaus + 530 mm	Oberkante Fahrerhaus + 530 mm
Eigengewicht (ohne optionales Zubehör, bei max. Höhe und Breite)	171 kg	188 kg	205 kg
Lastentaugliches Planengestell; aus verzinktem Stahlformrohr und gehobelten Einstecklatten, Seitenwände 4° geneigt	●	●	●
Geneigtes Planendach; für besseren Wasserablauf, 5 Dachholme	●	●	●
Ecken mit Zick-Zack-Verschluss inkl. Kunststoffhaken	●	●	●
Plane aus wetterfestem PES nach DIN 60001, Flächengewicht 640 g / m ² nach DIN 53 352, Brennverhalten < 100 mm / min. nach DIN 75200	●	●	●
Horizontaler Transport von Langgut (geprüfte Tragkraft)	250 kg	250 kg	250 kg
Planenfarben*: Weiß (RAL 9016), Gelb (RAL 1003), Orange (RAL 2011), Blau (RAL 5002), Grün (RAL 6026), Steingrau (RAL 7030), Lichtgrau (RAL 7035), Schwarz (RAL 9005)	●	●	●
Zurpunkte zur Ladungssicherung an den Fußkonsolen / im Langgutträger	400 / 250 daN	400 / 250 daN	400 / 250 daN
Länge Langgutträger mit Formschlussblech vorne inkl. Windabweiser (B x H = 840 x 200 mm)	2.950 mm	4.200 mm	5.200 mm
Preis ohne optionales Zubehör	3.933,00 €	4.455,00 €	4.800,00 €
Heckscheibenschutz (Foto S. 14)	319,00 €	319,00 €	319,00 €
Kunststofffenster für Heckscheibe (Foto S. 14)	71,00 €	71,00 €	71,00 €
Lichtbahn; weiß bzw. lichtdurchlässig, in der Mitte des Planendachs über gesamte Länge, B = 1.400 mm	178,00 €	178,00 €	178,00 €**
Zick-Zack-Verschluss für seitliches Öffnen der Plane bei Integration einer ToolBox oder RoadBox RB-70 (Preis je Fahrzeugseite)	97,00 €	97,00 €	97,00 €
Ladeklappen (B x H = 740 x 218 mm)	388,00 €	388,00 €	388,00 €
Lastenstopper mit Klemmhebel; werkzeuglos positionierbar; nur bei Lastenaufgabe möglich (Foto S. 08)	75,00 €	75,00 €	75,00 €
Ladeluke heckseitig; mit abnehmbarer Lastenaufgabe, inkl. 2 Lastenstopper, Öffnung B x H: 920 x 407 mm	378,00 €	378,00 €	378,00 €
Scheuerschutz; Material: EPDM; Reibwert $\mu = 1$ (in Anlehnung EN ISO 8295) (Foto S. 10)	226,00 €	226,00 €	226,00 €
Planenlift heckseitig (Federrollo) (Foto S. 14)	309,00 €	309,00 €	309,00 €
Planenlift seitlich (Federrollo)	auf Anfrage	auf Anfrage	auf Anfrage
Drehverschlüsse zur Planenbefestigung	100,00 €	100,00 €	100,00 €
Ladungssicherungsbalken; zur Befestigung an LogicLine Racks und Covers, Fahrerhaus (Details S. 40)	221,00 €	221,00 €	221,00 €
Montagekonsole für Lichtleitsystem; für die Montage von gängigen Lichtleitsystemen bis max. 60 kg geeignet	362,00 €	362,00 €	362,00 €
Montageservice	auf Anfrage	auf Anfrage	auf Anfrage

● Standardausstattung Preise pro Stk. ab Werk, exkl. MwSt. * alle Farbangaben ähnlich zu angegebenem RAL-Farbtönen, weitere Farben auf Anfrage erhältlich

EcoBox



LogicLine EcoBox EB-150 mit optionalem Zubehör



Ihre Vorteile

Transportieren Sie Ihr Werkzeug kostengünstig, einfach und praktisch.

- ✓ Deckelbox für einfache Anforderungen
- ✓ Gasfeder als Deckelhalter für selbsttätige Öffnung und Fixierung
- ✓ regen- und spritzwasserdicht

EcoBox im Shop:



einfache Deckelbox für einfache Anwendungen



Tragegriffe* für komfortables Heben



Antirutschmatte* schützt Werkzeug und Material in der Box auch vor Beschädigung



Kabelhalter* für zusätzliche Ordnung, frei platzierbar innerhalb der Box



Werkzeughalter 3-fach*: für die sichere Verwahrung von Werkzeug innerhalb der Box



Dosenhalter 4-fach*: zusätzlicher Stauraum innerhalb der Box für bis zu 4 Dosen

Technische Daten		EB-150
Abmessungen außen in mm, ohne Standfüße	Breite	1.444
	Höhe	512
	Tiefe	530
Gesamtvolumen		ca. 296 l
Eigengewicht (ohne optionales Zubehör)		30 kg
Geprüfte max. Zuladung		200 kg
Beladeöffnung oben; Öffnung in mm	Breite	1.374
	Tiefe	432
Schräger Deckel aus Alu-Riffelblech; mit Deckeldichtung, Wände aus verzinktem Stahlblech		●
Gasfeder als Deckelhalter für selbsttätige Öffnung und Fixierung		●
Drehriegelverschluss mit Knebelgriff und Rundzylinder; staubdicht und geschützt gegen Strahlwasser nach IP65 (EN 60529)		1 x
Einfache Befestigung auf der Ladefläche; inkl. Montagematerial		●
Preis ohne optionales Zubehör		694,00 €
Tragegriffe für einfachen händischen Transport		70,00 €
Antirutschmatte für Boden; Gummi 3 mm, Reibwert $\mu > 0,6$; entsprechend VDI 2700		72,00 €
Zusätzlicher Fachteiler; zur Selbstmontage, Höhe = 165 mm		62,00 €
Einhängefach; B x H x T: 313 x 87 x 427 mm, Tragkraft 40 kg (Foto S. 20)		92,00 €
↳ Antirutschmatte für Eihängefach		19,00 €
Zurrset für Gefahrgut; im Rahmen der Handwerkerregelung, inkl. 2 Stk. Alu-Zurrschienen L = je 200 mm, 1 Stk. Zurrurt mit Klemmschloss LC = 200 daN, Länge 0,2 + 1,3 m		71,00 €
Werkzeughalter 3-fach; B x H x T: 424 x 120 x 30 mm		81,00 €
Dosenhalter 4-fach; B x H x T: 346 x 100 x 94 mm, Ø 74 mm		47,00 €
Kabelhalter; B x H x T: 88 x 90 x 79 mm		51,00 €
Anschluss 230 V; Kabel (6 m); für hohe mechanische Beanspruchung inkl. Kupplung (spritzwassergeschützt) und Stecker (schlagfest), 3-fach Steckdose mit Klappdeckel (schlagfest), Schutzart IP 44 (Foto S. 20)		437,00 €

● Standardausstattung Preise pro Stk. ab Werk, exkl. MwSt. ↳ steht in Abhängigkeit zum übergeordneten Zubehör



BasicBox



LogicLine BasicBox BB-190 mit optionalem Zubehör



Ihre Vorteile

Ordnen Sie Ihr Werkzeug dank vielfältiger Zubehöroptionen ganz nach Ihren Bedürfnissen.

- ✓ besonders langlebige und robuste Deckelbox durch geschraubten Rahmen aus Aluminium
- ✓ Gasfeder als Deckelhalter für selbsttätige Öffnung und Fixierung
- ✓ rutschhemmender Boden
- ✓ in vier Größen erhältlich
- ✓ regen- und spritzwasserdicht

BasicBox im Shop:



versperrbarer Stauraum* für langstieliges Werkzeug, Zugriff und Beladung von beiden Fahrzeugseiten



Stauraum XL* für langstieliges Werkzeug; Bordwände dienen als seitliche Begrenzungen



Einhängfach* sorgt für Übersicht bei Kleinmaterial; Ausnehmung für Schließzapfen verhindert Verrutschen

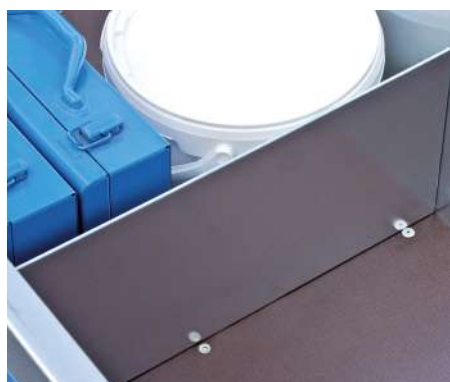

Fachteiler* zur individuellen Aufteilung des Innenraumes der Box



optionaler Schwenkebelverschluss* mit Profilhalbzylinder statt standardmäßigem Drehriegelverschluss mit Knebelgriff und Rundzylinder

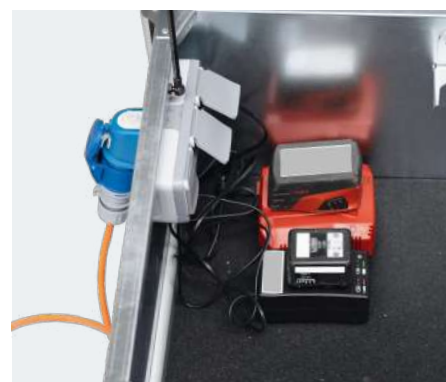

Anschluss 230 V* zum Aufladen von Akkus innerhalb der Transportbox

Technische Daten		BB-160	BB-170	BB-190	BB-190 XL
Abmessungen außen in mm, ohne Standfüße	Breite	1.598	1.698	1.898	1.898
	Höhe	645	645	645	645
	Tiefe	664	664	664	804
Gesamtvolumen		ca. 602 l	ca. 640 l	ca. 718 l	ca. 857 l
Eigengewicht (ohne optionales Zubehör)		39 kg	41 kg	45 kg	52 kg
Geprüfte max. Zuladung		200 kg	200 kg	200 kg	200 kg
Beladeöffnung oben; Öffnung in mm	Breite	1.485	1.585	1.785	1.785
	Tiefe	552	552	552	692
Geschraubte Rahmenkonstruktion aus Aluprofilen; eloxiert		●	●	●	●
Schräger Deckel aus Alu-Riffelblech; mit Deckeldichtung, Wände aus verzinktem Stahlblech		●	●	●	●
Gasfeder als Deckelhalter für selbsttätige Öffnung und Fixierung		●	●	●	2 x
Drehriegelverschluss mit Knebelgriff und Rundzylinder; staubdicht und geschützt gegen Strahlwasser nach IP65 (EN 60529)		2 x	2 x	2 x	2 x
Umlaufende Keildichtung		●	●	●	●
Rutschhemmender Boden		●	●	●	●
Vertikaler Fachteiler asymmetrisch montiert (H = 165 mm)		×	×	×	●
Einfache Befestigung auf der Ladefläche; inkl. Montagematerial		●	●	●	●
Preis ohne optionales Zubehör		766,00 €	818,00 €	873,00 €	1.058,00 €
Standfüße; staplertauglich, Höhe = 100 mm, nicht nachrüstbar (Foto S. 22)		117,00 €	117,00 €	117,00 €	117,00 €
↳ Kranhebevorrichtung (Foto S. 22)		364,00 €	364,00 €	364,00 €	364,00 €
↳ Schnellmontagesystem; freie Positionierung auf der Ladefläche (nur in Verbindung mit Standfüßen lieferbar; Foto S. 22)		126,00 €	126,00 €	126,00 €	126,00 €
↳ Vorhängeschloss für Schnellmontagesystem; Messing (Foto S. 31)		47,00 €	47,00 €	47,00 €	47,00 €
Stauraum für langstieliges Werkzeug; mit Drehriegelverschluss, beidseitig zu öffnen, nach unten offen, lichte Höhe = 167 mm, erhöht BasicBox um 194 mm		498,00 €	498,00 €	498,00 €	×
↳ Kranhebevorrichtung (in Stauraum integriert)		445,00 €	445,00 €	445,00 €	×
Stauraum XL für langstieliges Werkzeug; nach unten und seitlich offen, lichte Höhe = 370 mm, erhöht BasicBox um 370 mm		498,00 €	498,00 €	498,00 €	511,00 €
Auszugslade im Stauraum; inkl. Bodenplatte, geprüfte Tragkraft 90 kg, 1.000 mm ausziehbar, inkl. Fachteiler zur Selbstmontage B x H x T: 485 x 142 x 1.058 mm, nicht nachrüstbar		666,00 €	666,00 €	666,00 €	×
Schwenkhebelverschluss; mit Profilhalbzylinder statt Standardverschluss, staubdicht und geschützt gegen Strahlwasser nach IP65, Preis pro Stk.		83,00 €	83,00 €	83,00 €	83,00 €
Antirutschmatte für Boden; Gummi 3 mm, Reibwert $\mu > 0,6$; entsprechend VDI 2700		79,00 €	81,00 €	89,00 €	96,00 €
Zusätzlicher Fachteiler; zur Selbstmontage, Höhe = 165 mm		62,00 €	62,00 €	62,00 €	66,00 €
Einhängefach; B x H x T: 358 x 87 x 545 mm, bei BB-190 XL: 358 x 87 x 685 mm, Tragkraft 40 kg		92,00 €	92,00 €	92,00 €	99,00 €
↳ Antirutschmatte für Eihängefach		24,00 €	24,00 €	24,00 €	29,00 €
Zurrsatz für Gefahrgut; im Rahmen der Handwerkerregelung, inkl. 2 Stk. Zurrschienen L = je 200 mm, 1 Stk. Zurrgerät mit Klemmschloss LC = 200 daN, Länge 0,2 + 1,3 m		71,00 €	71,00 €	71,00 €	71,00 €
Werkzeughalter 3-fach; B x H x T: 424 x 120 x 30 mm (Foto S. 18)		81,00 €	81,00 €	81,00 €	81,00 €
Dosenhalter 4-fach; B x H x T: 346 x 100 x 94 mm, Ø 74 mm (Foto S. 18)		47,00 €	47,00 €	47,00 €	47,00 €
Kabelhalter; B x H x T: 88 x 90 x 79 mm (Foto S. 18)		51,00 €	51,00 €	51,00 €	51,00 €
Anschluss 230 V; Kabel (6 m), für hohe mechanische Beanspruchung inkl. Kupplung (spritzwassergeschützt) und Stecker (schlagfest), 3-fach Steckdose mit Klappdeckel (schlagfest), Schutzart IP 44		437,00 €	437,00 €	437,00 €	437,00 €

● Standardausstattung × nicht erhältlich Preise pro Stk. ab Werk, exkl. MwSt. ↳ steht in Abhängigkeit zum übergeordneten Zubehör

CombiBox

Das Original!



LogicLine CombiBox CB-190 mit optionalem Zubehör



Ihre Vorteile

Greifen Sie von drei Seiten effizient auf Ihr Werkzeug zu.

- ✓ besonders langlebige und robuste Deckelbox durch geschraubten Rahmen aus Aluminium
- ✓ unterer Teil der Box durch seitliche Türen schnell zugänglich
- ✓ erhältlich in vier Größen
- ✓ regen- und spritzwasserdicht

CombiBox im Shop:



versperrbarer Stauraum* für langstieliges Werkzeug; Zugriff und Beladung von beiden Fahrzeugseiten



Stauraum XL* für langstieliges Werkzeug; Bordwände dienen als seitliche Begrenzungen



Stauraum mit integrierter Auszugslade* für noch mehr Ordnung und Übersicht



Kranhebevorrichtung* für den mobilen Einsatz auf der Baustelle; Schnellmontagesystem* empfohlen



Schnellmontagesystem* zur einfachen, werkzeuglosen Montage und Demontage der Box auf der Pritsche



Ladencontainer* für perfekte Ordnung von Kleinmaterial

Technische Daten		CB-160	CB-170	CB-190	CB-190 XL
Abmessungen außen in mm, ohne Standfüße	Breite	1.608	1.708	1.908	1.910
	Höhe	790	790	790	910
	Tiefe	664	664	664	804
Gesamtvolumen		ca. 745 l	ca. 791 l	ca. 885 l	ca. 1.249 l
Eigengewicht (ohne optionales Zubehör)		54 kg	57 kg	62 kg	81 kg
Geprüfte max. Zuladung		200 kg	200 kg	200 kg	200 kg
Beladeöffnung oben; Öffnung in mm	Breite	1.487	1.587	1.787	1.787
	Tiefe	552	552	552	692
Seitliche Türen; Öffnung in mm	Breite	527	527	527	667
	Höhe	382	382	382	448
Geschraubte Rahmenkonstruktion aus Aluprofilen; eloxiert, Wände aus verzinktem Stahlblech, Schräger Deckel aus Alu-Riffelblech		●	●	●	●
Gasfeder als Deckelhalter für selbsttätige Öffnung und Fixierung		●	●	●	2 x
Drehriegelverschluss mit Knebelgriff und Rundzylinder; staubdicht und geschützt gegen Strahlwasser nach IP65 (EN 60529)		4 x	4 x	4 x	6 x
Umlaufende Keildichtung und Deckeldichtung		●	●	●	●
Rutschhemmender Boden und Stoppleiste; linker Teil des Zwischenbodens herausnehmbar		●	●	●	●
Vertikaler Fachteiler oben / unten asymmetrisch (H = 165 mm)		●	●	●	●
Einfache Befestigung auf der Ladefläche; inkl. Montagematerial		●	●	●	●
Preis ohne optionales Zubehör		1.111,00 €	1.228,00 €	1.316,00 €	1.678,00 €
Standfüße; staplertauglich, Höhe = 100 mm, nicht nachrüstbar		117,00 €	117,00 €	117,00 €	117,00 €
↳ Kranhebevorrichtung		364,00 €	364,00 €	364,00 €	364,00 €
↳ Schnellmontagesystem; freie Positionierung auf der Ladefläche		126,00 €	126,00 €	126,00 €	126,00 €
↳ Vorhängeschloss für Schnellmontagesystem; Messing (Foto S. 31)		47,00 €	47,00 €	47,00 €	47,00 €
Stauraum für langstieliges Werkzeug; mit Drehriegelverschluss, beidseitig zu öffnen, nach unten offen, lichte Höhe = 179 mm, erhöht CombiBox um 215 mm		521,00 €	521,00 €	521,00 €	545,00 €
↳ Kranhebevorrichtung (in Stauraum integriert)		445,00 €	445,00 €	445,00 €	445,00 €
Stauraum XL für langstieliges Werkzeug; nach unten und seitlich offen, lichte Höhe = 370 mm, erhöht CombiBox um 370 mm; inkl. Antirutschmatte; diese ist für den Innenraum der Box zwingend erforderlich!		651,00 €	656,00 €	667,00 €	704,00 €
Auszugslade im Stauraum; inkl. Bodenplatte, geprüfte Tragkraft 90 kg, 1.000 mm ausziehbar, inkl. Fachteiler zur Selbstmontage, B x H x T: 485 x 142 x 1.058 mm, bei XL: 625 x 142 x 1.058 mm, nicht nachrüstbar		666,00 €	666,00 €	666,00 €	688,00 €
Schwenkhebelverschluss; mit Profilhalbzylinder statt Standardverschluss, staubdicht und geschützt gegen Strahlwasser nach IP65, Preis pro Stk. (Foto S. 20)		83,00 €	83,00 €	83,00 €	83,00 €
Antirutschmatte für Boden und Zwischenboden; Gummi 3 mm, Reibwert $\mu > 0,6$; entsprechend VDI 2700		153,00 €*	158,00 €*	169,00 €*	193,00 €*
Ladencontainer; 3 selbstverriegelnde Laden, geprüfte Tragkraft pro Lade 60 kg, B x H x T: 520 x 391 x 486 mm		761,00 €**	761,00 €	761,00 €	829,00 €
Zusätzlicher Fachteiler zur Selbstmontage (H = 165 mm)		62,00 €	62,00 €	62,00 €	66,00 €
Einhängefach; B x H x T: 358 x 87 x 545 mm, bei XL: 358 x 87 x 685 mm, Tragkraft 40 kg (Foto S. 20)		92,00 €	92,00 €	92,00 €	99,00 €
↳ Antirutschmatte für Einhängefach		24,00 €	24,00 €	24,00 €	29,00 €
Auszugslade; geprüfte Tragkraft 90 kg, 1.000 mm ausziehbar, beifahrerseitig montiert, inkl. Fachteiler B x H x T: 485 x 142 x 1.058 mm, bei XL: 625 x 142 x 1.058 mm		471,00 €**	471,00 €	471,00 €	498,00 €
Auszugslade für Gefahrgut; im Rahmen der Handwerkerregelung (Maße u. Beschreibung siehe Auszugslade), inkl. Fachteiler frei positionierbar, Antirutschmatte (Gummi 3 mm), 3 Stk. Zurrseilen L = je 1.058 mm, 3 Stk. Zurrgurte mit Klemmschloss LC = 200 daN, Länge 0,2 + 1,3 m		641,00 €**	641,00 €	641,00 €	677,00 €
Zurrset für Gefahrgut; im Rahmen der Handwerkerregelung, zur Selbstmontage, inkl. 2 Stk. Zurrseilen L = je 200 mm, 1 Stk. Zurrgurt mit Klemmschloss LC = 200 daN, Länge 0,2 + 1,3 m		71,00 €	71,00 €	71,00 €	71,00 €
Werkzeughalter 3-fach; B x H x T: 424 x 120 x 30 mm (Foto S. 18)		81,00 €	81,00 €	81,00 €	81,00 €
Dosenhalter 4-fach; B x H x T: 346 x 100 x 94 mm, Ø 74 mm (Foto S. 18)		47,00 €	47,00 €	47,00 €	47,00 €
Kabelhalter; B x H x T: 88 x 90 x 79 mm (Foto S. 18)		51,00 €	51,00 €	51,00 €	51,00 €
Anschluss 230 V; Kabel (6 m), für hohe mechanische Beanspruchung inkl. Kupplung (spritzwassergeschützt) und Stecker (schlagfest), 3-fach Steckdose mit Klappdeckel (schlagfest), Schutzart IP 44 (Foto S. 20)		437,00 €	437,00 €	437,00 €	437,00 €
Vertikalauszug; Bügelgriff, Sterngriffschraube zur Fixierung, B x H x T: 98 x 395 x 550 mm (Foto S. 31)		344,00 €***	344,00 €***	344,00 €	344,00 €
Handwaschset; Kanister mit 5 l Füllvolumen inkl. Auslaufhahn u. Schlauch (0,5 m), Halter f. Kanister, Klemmschlossgurt, Halter / Abroller für Papierrolle, Papierrolle 56 m, Blattgr. 23 x 28 cm (Foto S. 31)		184,00 €	184,00 €	184,00 €	184,00 €
Schraubstock (Details S. 39)		564,00 €	564,00 €	564,00 €	564,00 €

● Standardausstattung Preis pro Stk. ab Werk, exkl. MwSt. ↳ steht in Abhängigkeit zum übergeordneten Zubehör

* Nicht auszuwählen bei Ausführung mit Stauraum XL; dort ist die Antirutschmatte bereits inkludiert und erforderlich

** CB-160: Auszugslade(n) und Ladencontainer in Kombination nicht möglich

*** CB-160, CB-170: Vertikalauszug und Auszugslade(n) in Kombination nicht möglich

LongBox



LogicLine LongBox LB-190 mit optionalem Zubehör



Ihre Vorteile

Transportieren Sie langstielige und lange Werkzeuge sicher, unkompliziert und praktisch.

- ✓ Box durch seitliche Türen schnell zugänglich
- ✓ nach unten hin offen, sodass feuchtes Werkzeug trocknen kann
- ✓ Maße der Box sind an die Maße gängiger Freischneider bzw. Laubbläser angepasst
- ✓ Integration in Bordwand möglich
- ✓ erhältlich in drei Größen
- ✓ regen- und spritzwasserdicht (mit Zubehör Bodenplatte und Antirutschmatte)
- ✓ besonders langlebig und robust durch geschraubte Rahmenkonstruktion aus Aluminium

LongBox im Shop:



Platz für Freischneider, Laubbläser, langstieliges Werkzeug uvm.



Integration in Bordwand* möglich mit Bodenplatte* und Antirutschmatte*



Querverstrebung in der Mitte schützt Ladung vor Verrutschen, schwere Einzelgüter ab 20 kg sind kraftschlüssig zu sichern, z.B. mit Zurrset für Gefahrgut*

Technische Daten		LB-190	LB-200	LB-210
Abmessungen außen in mm	Breite	911	911	911
	Höhe	598	598	598
	Tiefe	1.925	2.025	2.125
Gesamtvolumen		ca. 940 l	ca. 990 l	ca. 1.040 l
Eigengewicht (ohne optionales Zubehör)		57 kg	60 kg	63 kg
Geprüfte max. Zuladung		200 kg	200 kg	200 kg
Beladeöffnung; Öffnung in mm	Breite	810	810	810
	Höhe	500	500	500
Zugriff von beiden Fahrzeugseiten		Drehtür, Alu- Riffelblech	Drehtür, Alu- Riffelblech	Drehtür, Alu- Riffelblech
Geschraubte Rahmenkonstruktion aus Aluprofilen; eloxiert, Wände und Deckelblech aus verzinktem Stahlblech, Seitentüren aus Alu-Riffelblech		●	●	●
Drehriegelverschluss mit Knebelgriff und Rundzylinder; staubdicht und geschützt gegen Strahlwasser nach IP65 (EN 60529)		4 x	4 x	4 x
Einfache Befestigung auf der Ladefläche; inkl. Montagematerial		●	●	●
Preis ohne optionales Zubehör		1.320,00 €	1.355,00 €	1.378,00 €
Bodenplatte inkl. Antirutschmatte (verpflichtend bei Bordwandintegration); Gummi 3 mm, Reibwert $\mu > 0,6$; entsprechend VDI 2700		235,00 €	253,00 €	265,00 €
↳ Set zur Integration in Bordwand (für beide Fahrzeugseiten)		582,00 €	582,00 €	582,00 €
Zurrset für Gefahrgut; im Rahmen der Handwerkerregelung, zur Selbstmontage, inkl. 2 Stk. Zurrstreifen L = je 200 mm, 1 Stk. Zurrband mit Klemmschloss LC = 200 daN, Länge 0,2 + 1,3 m (Foto S. 41)		71,00 €	71,00 €	71,00 €
Werkzeughalter 3-fach; B x H x T: 424 x 120 x 30 mm (Foto S. 18)		81,00 €	81,00 €	81,00 €
Dosenhalter 4-fach; B x H x T: 346 x 100 x 94 mm, Ø 74 mm (Foto S. 18)		47,00 €	47,00 €	47,00 €
Kabelhalter; B x H x T: 88 x 90 x 79 mm (Foto S. 18)		51,00 €	51,00 €	51,00 €
Handwaschset; Kanister mit 5 l Füllvolumen inkl. Auslaufhahn u. Schlauch (0,5 m), Halter f. Kanister, Klemmschlossgurt, Halter / Abroller für Papierrolle, Papierrolle 56 m, Blattgröße 23 x 28 cm (Foto S. 31)		184,00 €	184,00 €	184,00 €

● Standardausstattung Preise pro Stk. ab Werk, exkl. MwSt.

RoadBox



LogicLine RoadBox RB-65 mit optionalem Zubehör



LogicLine RoadBox RB-70 mit optionalem Zubehör

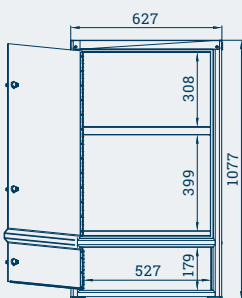

RoadBox RB-65: Fahrerseite, Beifahrerseite bis auf Beladetiefen und Türöffnungsrichtung identisch

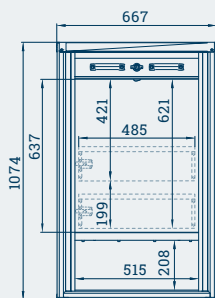

RoadBox RB-70: Ansicht Beifahrerseite mit opt. Auszugsladen

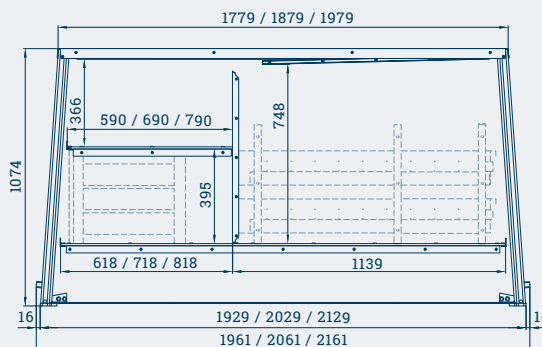

RoadBox RB-70: Heckansicht, RoadBox mit optionalem Zubehör

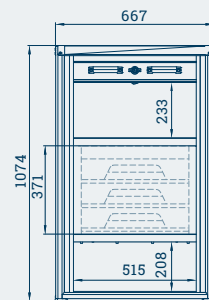

RoadBox RB-70: Ansicht Fahrerseite mit opt. Ladencontainer

RB-65

Ihre Vorteile

- ✓ Zugriff von beiden Fahrzeugseiten durch Drehtüren aus Alu-Riffelblech
- ✓ standardmäßig integriertes Fachsystem
- ✓ Schnellmontagesystem erhältlich
- ✓ Fahrerhausschutz durch hohe Bauweise
- ✓ perfekt kombinierbar mit weiteren RoadBoxen und Racks
- ✓ regen- und spritzwasserdicht
- ✓ besonders langlebig und robust durch geschraubten Rahmen aus Aluminium

RB-70:
Integration in
Bordwand und
Plane möglich.
Details und
Größen auf
S. 29!

RB-70

Ihre Vorteile

- ✓ effizienter Zugriff von beiden Fahrzeugseiten durch Alu-Rolltüren
- ✓ spart das Herunterklappen der Bordwand durch Integration* in Bordwand (und Plane)
- ✓ erhältlich in drei Größen
- ✓ standardmäßig integriertes Fachsystem
- ✓ Montage auf Kipperfahrzeug zwischen Fahrerhaus und Pritschenaufbau möglich
- ✓ Fahrerhausschutz durch hohe Bauweise
- ✓ perfekt kombinierbar mit weiteren RoadBoxen, ToolBoxen und Racks
- ✓ regen- und spritzwasserdicht
- ✓ besonders langlebig und robust durch geschraubten Rahmen aus Aluminium



LogicLine RoadBox RB-125 mit optionalem Zubehör



LogicLine RoadBox RB-150 mit optionalem Zubehör

TYPEN GEPRÜFT	LOGICLINE SYSTEM	KRAN TAUGLICH	INKLUSIVE SCHLOSS	ZULADUNG 300 KG

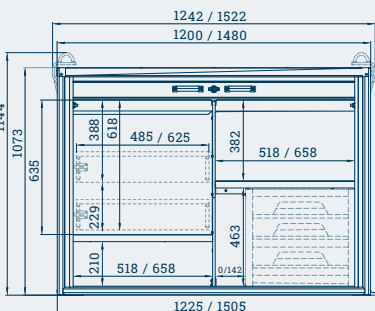

RB-125 / RB-150: Fahrerseite mit opt. Auszugsladen und Ladencontainer

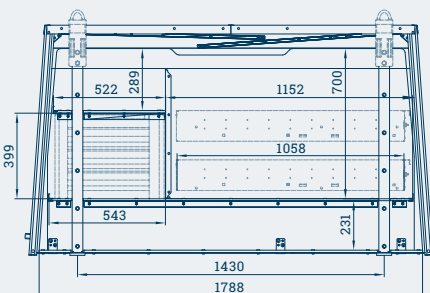

RB-125 / RB-150: Frontansicht mit opt. Auszugsladen und Ladencontainer

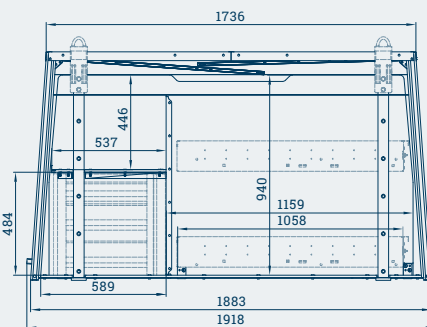

RB-125 / RB-150: Heckansicht mit opt. Auszugsladen und Ladencontainer

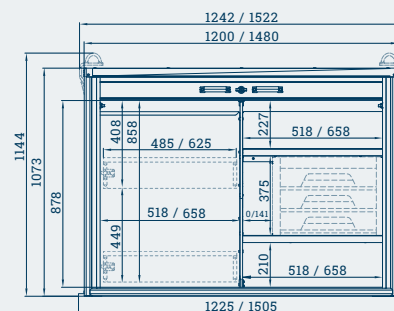

RB-125 / RB-150: Beifahrerseite mit opt. Auszugsladen und Ladencontainer

RB-125 und RB-150

Ihre Vorteile

- ✓ effizienter Zugriff von beiden Fahrzeugseiten durch Alu-Rolltüren
- ✓ extra viel Stauraum
- ✓ standardmäßig integriertes Fachsystem
- ✓ kostengünstiger, flexibler und effizienter als ein Kastenwagen
- ✓ mobiler Einsatz auf der Baustelle durch optionale Kranhebevorrichtung
- ✓ Schnellmontagesystem erhältlich
- ✓ Fahrerhausschutz durch hohe Bauweise
- ✓ perfekt kombinierbar mit weiteren RoadBoxen und Racks
- ✓ besonders langlebig und robust durch geschraubten Rahmen aus Aluminium

RoadBox im Shop:



Finden Sie das richtige Zubehör für Ihre RoadBox

Zubehör für alle Modelle der RoadBox



bis zu zwei Auszugsladen* bei RB-65 und RB-70;
bis zu vier Auszugsladen bei der RB-125 und RB-150



Auszugslade für Gefahrgut* für den sicheren
Transport gemäß Handwerkerregelung



Ladencontainer* für perfekte Ordnung und Übersicht

Zubehör für RB-70



optionale Griffleisten* statt Bügelgriffen sorgen für
eine geringere Außenbreite der Box



Montage mittels Konsole* auch zwischen Fahrer-
kabine und Kipperaufbau möglich

Zubehör für RB-125 & RB-150



Kranhebevorrichtung* für den mobilen Einsatz auf der
Baustelle



Integration* in gekürzte Pritschenbordwand



Integration* in gekürzte Pritschenbordwand und Plane;
Planenfixierung oberhalb der Bordwand



Schnellmontagesystem* zur einfachen werkzeuglosen
Montage und Demontage – auch für die RB-65 in
ähnlicher Ausführung erhältlich!



Technische Daten		RB-65	RB-70 M	RB-70 L	RB-70 XL	RB-125	RB-150
Abmessungen außen in mm	Breite	627	667	667	667	1.225	1.505
	Höhe	1.077	1.074	1.074	1.074	1.073	1.073
	Tiefe	1.896	1.961	2.061	2.161	1.918	1.918
Gesamtvolumen		ca. 1.220 l	ca. 1.265 l	ca. 1.335 l	ca. 1.405 l	ca. 2.250 l	ca. 2.730 l
Eigengewicht (ohne optionales Zubehör)		87 kg	79 kg	82 kg	86 kg	159 kg	180 kg
Geprüfte max. Zuladung		200 kg	200 kg	200 kg	200 kg	300 kg	300 kg
Geschraubte Rahmenkonstruktion aus Aluprofilen; eloxiert, mit umlaufender Keildichtung		●	●	●	●	●	●
Oberseite und Wände aus verzinktem Stahlblech		●	●	●	●	●	●
Zugriff von beiden Fahrzeugseiten		Drehtür, Alu-Riffelblech	Alu-Rolltür, eloxiert	Alu-Rolltür, eloxiert	Alu-Rolltür, eloxiert	Alu-Rolltür, eloxiert	Alu-Rolltür, eloxiert
Drehriegelverschluss mit Knebelgriff und Rundzylinder; staubdicht und geschützt gegen Strahlwasser nach IP65 (EN 60529)		6 x	2 x	2 x	2 x	2 x	2 x
Fachsystem mit rutschhemmendem Boden und Stoppleiste		●	●	●	●	●	●
Stauraum für langstieliges Werkzeug; beidseitig zu öffnen, nach unten öffnen, lichte Höhe: RB-65 = 179 mm, RB-70 = 208 mm, RB-125 und RB-150 = 210 mm		●	●	●	●	●	●
Zurpunkte bei Ausführung ohne Auszugslade		×	×	×	×	250 daN	250 daN
Preis ohne optionales Zubehör		1.990,00 €	2.496,00 €	2.549,00 €	2.585,00 €	4.450,00 €	4.741,00 €
Set zur Integration in Bordwand; inkl. Bordwandverschlusssteil (für beide Fahrzeugs.)		×	582,00 €	582,00 €	582,00 €	×	×
Set zur Integr. in Bordwand u. Plane; inkl. Bordwandverschlusssteil (für beide Fahrzeugs.)		×	1.048,00 €	1.048,00 €	1.048,00 €	×	×
Montagekonsole mit Bodenpl. für Stauraum; für Pos. zw. Fahrerhaus und Kipperaufbau		×	540,00 €	540,00 €	540,00 €	×	×
Schnellmontagesystem; freie Positionierung auf der Ladefläche		126,00 €	×	×	×	331,00 €	331,00 €
↳ Vorhängeschloss für Schnellmontagesystem; Messing (Foto S. 31)		47,00 €	×	×	×	×	×
Kranhebevorrichtung		×	×	×	×	386,00 €	386,00 €
Griffleisten statt Bügelgriffen für geringere Außenbreite der Box (Set = 4 Stk.)		×	47,00 €	47,00 €	47,00 €	×	×
Schwenkhebelverschluss; mit Profilhalbzylinder statt Standardverschluss, staubdicht und geschützt gegen Strahlwasser (IP65), Preis / Stk.		83,00 €	83,00 €	83,00 €	83,00 €	83,00 €	83,00 €
Antirutschm. für Boden u. Zwischenboden; Gummi 3 mm, Reibw. $\mu > 0,6$; entspr. VDI 2700		165,00 €	182,00 €	182,00 €	182,00 €	213,00 €	238,00 €
Ladencontainer; 3 selbstverriegelnde Laden, geprüfte Tragkraft pro Lade 60 kg, 520 x 391 x 486 (beifahrerseitig: RB-125 / RB-150; fahrerseitig: RB-65 / RB-70); 520 x 476 x 486 (fahrerseitig: RB-125 / RB-150) (B x H x T in mm)		761,00 € ×	761,00 € ×	761,00 € ×	761,00 € ×	761,00 € 791,00 €	761,00 € 791,00 €
Auszugslade; inkl. Fachteiler frei positionierbar, geprüfte Tragkraft 90 kg, 1.000 mm ausziehbar, beifahrerseitig bei RB-65 / RB-70; (beidseitig möglich bei RB-125 / RB-150) RB-65 / RB-70 / RB-125, B x H x T in mm: 485 x 142 x 1.058 RB-150, B x H x T in mm: 625 x 142 x 1.058		471,00 €	479,00 €	479,00 €	479,00 €	479,00 €	506,00 €
Auszugslade für Gefahrgut; im Rahmen der Handwerkerregelung (Maße u. Beschreibung siehe Auszugslade), inkl. Fachteiler frei positionierbar, Antirutschmatte (Gummi 3 mm), 3 Stk. Zurrschienen L = je 1.058 mm, 3 Stk. Zurrgurte mit Klemmschloss LC = 200 daN, Länge 0,2 + 1,3 m		641,00 €	651,00 €	651,00 €	651,00 €	651,00 €	684,00 €
Auszugslade im Stauraum; inkl. Bodenplatte, geprüfte Tragkraft 90 kg, 1.000 mm ausziehbar, inkl. Fachteiler zur Selbstmontage (B x H x T: 485 x 142 x 1.058 mm), nicht nachrüstbar		690,00 €	663,00 €	663,00 €	663,00 €	×	×
Zurrset für Gefahrgut; im Rahmen der Handwerkerregelung, inkl. 2 Stk. Zurrschienen L = je 200 mm, 1 Stk. Zurrgurt mit Klemmschloss, LC = 200 daN, Länge 0,2 + 1,3 m (Foto S. 41)		71,00 €	71,00 €	71,00 €	71,00 €	71,00 €	71,00 €
Werkzeughalter 3-fach; B x H x T: 424 x 120 x 30 mm (Foto S. 18)		81,00 €	81,00 €	81,00 €	81,00 €	81,00 €	81,00 €
Dosenhalter 4-fach; B x H x T: 346 x 100 x 94 mm, Ø 74 mm (Foto S. 18)		47,00 €	47,00 €	47,00 €	47,00 €	47,00 €	47,00 €
Kabelhalter; B x H x T: 88 x 90 x 79 mm (Foto S. 18)		51,00 €	51,00 €	51,00 €	51,00 €	51,00 €	51,00 €
Anschluss 230 V; Kabel (6 m), für hohe mechanische Beanspruchung inkl. Kupplung (spritzwassergeschützt) und Stecker (schlagfest), 3-fach Steckdose mit Klappdeckel (schlagfest), Schutzart IP 44 (Foto S. 20)		437,00 €	437,00 €	437,00 €	437,00 €	437,00 €	437,00 €
Handwaschset; Kanister mit 5 l Füllvolumen inkl. Auslaufhahn u. Schlauch (0,5 m), Halter f. Kanister, Klemmschlossgurt, Halter / Abroller für Papierrolle, Papierrolle 56 m, Blattgr. 23 x 28 cm (Foto S. 31)		184,00 €	184,00 €	184,00 €	184,00 €	184,00 €	184,00 €
Vertikalauszug; Bügelgriff, Sterngriffschraube zur Fixierung, RB-65 B x H x T: 98 x 395 x 550 mm, RB-70 B x H x T: 118 x 388 x 550 mm, RB-125/150 B x H x T: 69 x 360 x 550 mm (Foto S. 31)		344,00 €	347,00 €	347,00 €	347,00 €	292,00 €	292,00 €

● Standardausstattung × nicht erhältlich Preise pro Stk. ab Werk, exkl. MwSt. ↳ steht in Abhängigkeit zum übergeordneten Zubehör

ToolBox

Alle Größen
& Fachsysteme
finden Sie auf
S. 32!



LogicLine ToolBox TB-150 mit optionalem Fachsystem und optionalem Zubehör



LogicLine ToolBox TB-150 XL mit integriertem Fachsystem und optionalem Zubehör



LogicLine ToolBox TB-200 mit integriertem Fachsystem und optionalem Zubehör

TB-100 / TB-125 / TB-150

Ihre Vorteile

- ✓ effizienter Zugriff von der Fahrzeugseite
- ✓ maximaler Komfort mit Alu-Rolltür
- ✓ perfekt kombinierbar mit weiteren ToolBoxen, Racks und Covers
- ✓ regen- und spritzwasserdicht
- ✓ besonders langlebig und robust durch geschraubten Rahmen aus Aluminium

TB-150 XL

Ihre Vorteile

- ✓ größerer Stauraum, mehr Höhe und Tiefe
- ✓ standardmäßig integriertes Fachsystem
- ✓ effizienter Zugriff durch bis zu zwei optionale Auszugsladen
- ✓ perfekt kombinierbar mit RoadBox, weiteren ToolBoxen, Racks und Covers
- ✓ regen- und spritzwasserdicht
- ✓ besonders langlebig und robust durch geschraubten Rahmen aus Aluminium

TB-200

Ihre Vorteile

- ✓ größerer Stauraum durch 2 m Breite
- ✓ standardmäßig integriertes Fachsystem
- ✓ oberes Fach für langes Werkzeug (durch mitgelieferte Fachteiler individuell abtrennbar)
- ✓ bis zu vier optionale Auszugsladen
- ✓ bis zu zwei optionale Ladencontainer
- ✓ perfekt kombinierbar mit weiteren ToolBoxen, Racks und Covers
- ✓ regen- und spritzwasserdicht
- ✓ besonders langlebig und robust durch geschraubten Rahmen aus Aluminium

ToolBox im Shop:





Ladencontainer* mit drei selbstverriegelnden Laden für perfekte Ordnung und Übersicht



zusätzlicher Stauraum durch Aufständering auf Bordwandhöhe*; optionale Abdeckbleche zur Abgrenzung



schneller, komfortabler und sicherer Zugriff durch Alu-Rollladen



Variables Regalmodul* für Transport und Lagerung von Kleinmaterial, variable Horizontalteiler und Fach-Unterteilungen (siehe auch Foto S. 30)



Schnellmontagesystem*; optional auch mit Vorhängeschloss erhältlich



Vertikalauszug* für die Montage von beispielsweise Werkzeughalter* oder Handwaschset*



ToolBox TB-200 mit zwei Auszugsladen (bis zu vier möglich)



Perfekt mit LogicLine Planenaufbauten, weiteren Transportboxen ...



... sowie Lastenträgern kombinierbar



staplertauglich durch optionale Standfüße



durch Teleskop-System komfortabel zu bedienende Kranhebevorrichtung*



ausziehbarer Schraubstock* für eine mobile Werkbank

Finden Sie das richtige Fachsystem* für Ihre Anforderungen

Fachsysteme für TB-100

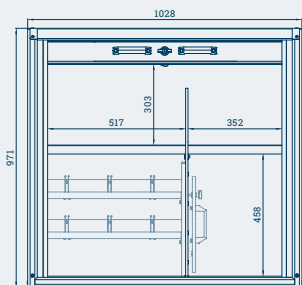

Fachsystem 1

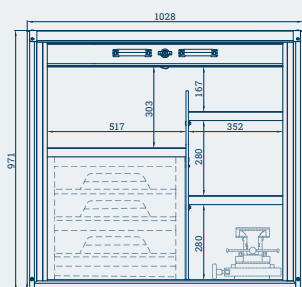

Fachsystem 2

optional mit Schraubstock** kombinierbar

Fachsysteme für TB-125

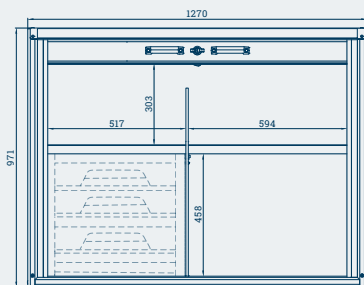

Fachsystem 1

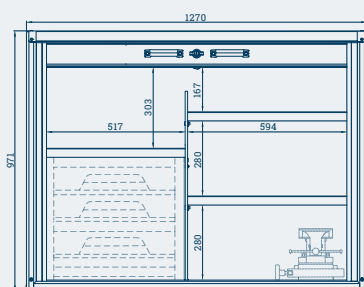

Fachsystem 2

optional mit Schraubstock** kombinierbar

Fachsysteme für TB-150

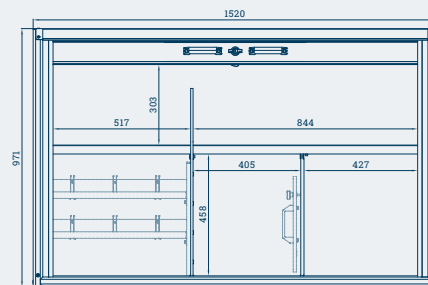

Fachsystem 1

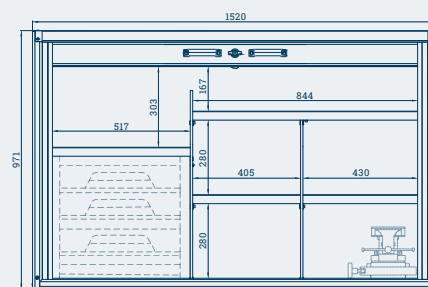

Fachsystem 2

optional mit Schraubstock** kombinierbar

- ✓ TB-150 XL und TB-200 sind in der Standardausführung bereits mit einem Fachsystem ausgestattet, das Sie nach Belieben mit Zubehör erweitern können.
- ✓ Bei den restlichen ToolBoxen haben Sie die Wahl zwischen verschiedenen Fachsystemen, um die optimale Lösung für Ihre persönlichen Bedürfnisse zu finden!

Unser
Customer Service
berät Sie gerne bei
der Auswahl und
Planung Ihrer
ToolBox!
+ 43 5 0170

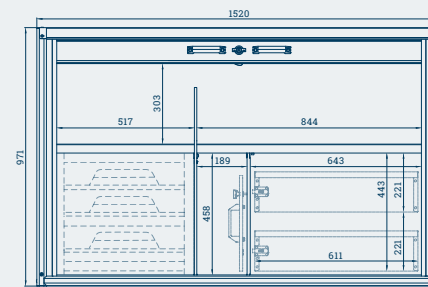

Fachsystem 3

optimiert für bis zu zwei Auszugsläden

Fachsystem für TB-200

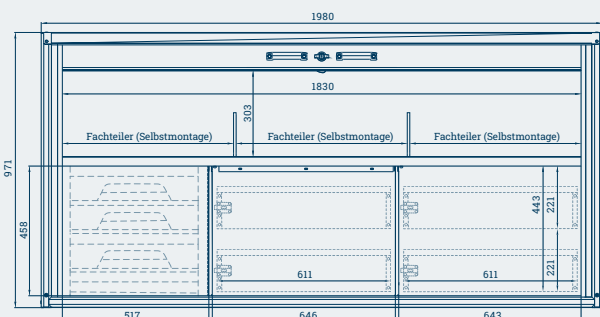

standardmäßiges integriertes Fachsystem

inkl. zwei Fachteiler zur Selbstmontage; bis zu vier Auszugsläden möglich

Fachsystem für TB-150 XL

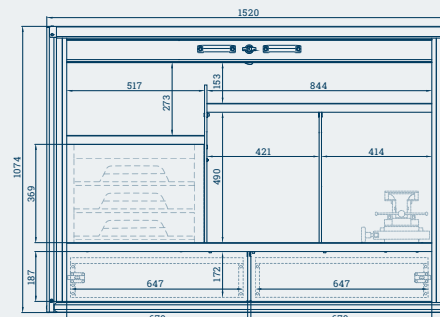

standardmäßiges integriertes Fachsystem

bis zu zwei Auszugsläden möglich

Technische Daten		TB-100	TB-125	TB-150	TB-150 XL	TB-200
Abmessungen außen in mm, ohne Standfüße	Breite	1.028	1.270	1.520	1.520	1.980
	Höhe	971	971	971	1.074	971
	Tiefe	697	697	697	767	697
Beladeöffnung in mm (ToolBox ohne Fachsystem)	Breite	878	1.122	1.372	siehe Skizze S. 32	siehe Skizze S. 32
	Höhe	794	794	794		
Gesamtvolumen		ca. 628 l	ca. 774 l	ca. 922 l	ca. 1.020 l	ca. 1.207 l
Eigengewicht (ohne optionales Zubehör)		45 kg	52 kg	60 kg	84 kg	86 kg
Geprüfte max. Zuladung		200 kg	200 kg	200 kg	200 kg	200 kg
Geschraubte Rahmenkonstruktion aus Aluprofilen; eloxiert, mit umlaufender Keildichtung, Oberseite und Wände aus verzinktem Stahlblech		●	●	●	●	●
Hochwertige Alu-Rolltür; eloxiert		●	●	●	●	●
Rutschhemmender Boden und Stoppleiste		●	●	●	●	●
Drehriegelverschluss mit Knebelgriff und Rundzylinder; staubdicht und geschützt gegen Strahlwasser nach IP65 (EN 60529)		1 x	1 x	1 x	1 x	1 x
Einfache Befestigung auf der Ladefläche; inkl. Montagematerial		●	●	●	●	●
Preis ohne optionales Zubehör		1.520,00 €	1.652,00 €	1.785,00 €	2.380,00 €	2.553,00 €
Standfüße; staplerauglich, Höhe = 100 mm, nicht nachrüstbar		117,00 €	117,00 €	117,00 €	117,00 €	117,00 €
↳ Kranhebevorrichtung (Foto S. 22)		372,00 €	372,00 €	372,00 €	372,00 €	528,00 €
↳ Schnellmontagesystem; freie Positionierung auf der Ladefläche (Foto S. 22)		126,00 €	126,00 €	126,00 €	126,00 €	326,00 €
↳ Vorhängeschloss für Schnellmontagesystem; Messing (Foto S. 31)		47,00 €	47,00 €	47,00 €	47,00 €	47,00 €
Set zur Integration in Bordwand		291,00 €	291,00 €	291,00 €	291,00 €	291,00 €
Set zur Integration in Bordwand und Plane (Foto S. 31)		524,00 €	524,00 €	524,00 €	524,00 €	524,00 €
Set zur Integration in Plane; mit Planenfixierung		639,00 €	639,00 €	639,00 €	639,00 €	639,00 €
Aufständerung der Box zur Positionierung auf Bordwandhöhe		299,00 €	299,00 €	299,00 €	299,00 €	299,00 €
↳ Abdeckblech für Aufständerung hinten		118,00 €	128,00 €	135,00 €	135,00 €	181,00 €
↳ Abdeckblech für Aufständerung links / rechts; je Seite		93,00 €	93,00 €	93,00 €	93,00 €	93,00 €
Schwenkhebelverschluss; mit Profilhalbzylinder statt Standardverschluss, staubdicht und geschützt gegen Strahlwasser nach IP65, Preis pro Stk. (Foto S. 20)		83,00 €	83,00 €	83,00 €	83,00 €	83,00 €
Antirutschmatte für ToolBox o. Fachsystem; Gummi 3 mm, Reibwert $\mu > 0,6$; entspr. VDI 2700		56,00 €	72,00 €	78,00 €	×	×
Fachsystem 1*; mit rutschhemmendem Boden und Stoppleiste		237,00 €	251,00 €	351,00 €	●	●
↳ Antirutschmatte für Fachsystem 1		117,00 €	131,00 €	143,00 €	224,00 €	208,00 €
Fachsystem 2*; mit rutschhemmendem Boden und Stoppleiste		318,00 €	348,00 €	465,00 €	×	×
↳ Antirutschmatte für Fachsystem 2		127,00 €	158,00 €	170,00 €	×	×
Fachsystem 3*; mit rutschhemmendem Boden und Stoppleiste		×	×	415,00 €	×	×
↳ Antirutschmatte für Fachsystem 3		×	×	143,00 €	×	×
Auszugslade; gepr. Tragkraft 90 kg, inkl. Fachteiler; B x H x T bei TB-150 XL: 647 x 150 x 599 mm, 650 mm ausziehbar; bei TB-150 Fachs. 3 & TB-200: 611 x 150 x 529 mm, 550 mm ausziehbar		×	×	475,00 €	475,00 €	475,00 €
Auszugslade für Gefahrgut; im Rahmen der Handwerkerregelung (Maße u. Beschreibung s. Auszugslade), inkl. Fachteiler frei positionierbar, Antirutschm. (Gummi 3 mm), 3 Stk. Alu-Zurrschienen L = je 1.058 mm, 3 Stk. Zurrgurte mit Klemmschloss LC = 200 daN, Länge 0,2 + 1,3 m		×	×	588,00 €	×	588,00 €
Ladencontainer; 3 selbstverriegelnde Laden, geprüfte Tragkraft pro Lade 60 kg (B x H x T: 520 x 476 x 486 mm, B x H x T für TB-150 XL: 520 x 391 x 486 mm)		791,00 €**	791,00 €**	791,00 €**	761,00 €	791,00 €
Werkzeughalter 3-fach; B x H x T: 424 x 120 x 30 mm (Foto S. 18)		81,00 €	81,00 €	81,00 €	81,00 €	81,00 €
Dosenhalter 4-fach; B x H x T: 346 x 100 x 94 mm, Ø 74 mm (Foto S. 18)		47,00 €	47,00 €	47,00 €	47,00 €	47,00 €
Kabelhalter; B x H x T: 88 x 90 x 79 mm (Foto S. 18)		51,00 €	51,00 €	51,00 €	51,00 €	51,00 €
Anschluss 230 V; Kabel (6 m), für hohe mechanische Beanspruchung inkl. Kupplung (spritzwassergeschützt) und Stecker (schlagfest), 3-fach Steckdose mit Klappdeckel (schlagfest), Schutzart IP 44 (Foto S. 20)		437,00 €	437,00 €	437,00 €	437,00 €	437,00 €
Vertikalauszug; bei TB-100, TB-125 & TB-150 mit Fachsystem 1 sowie bei TB-150 XL & TB-200 möglich, Bügelgriff, Sterngriffschr. z. Fixierung, B x H x T: 69 x 360 x 550 mm (Foto S. 31)		292,00 €	292,00 €	292,00 €	292,00 €	292,00 €
Variables Regalmodul; inkl. 2 Stk. Horizontalteiler und 6 Stk. Fach-Unterteilungen, Höhe/Neigung der Horizontalteiler verstellbar, Pos. der Fach-Unterteilungen individuell einstellbar, gepr. Tragkraft pro Horizontalteiler: 50 kg (Foto S. 31)		520,00 €**	520,00 €**	520,00 €**	×	520,00 €
Handwaschset (Details S. 29, Foto S. 31)		184,00 €	184,00 €	184,00 €	184,00 €	184,00 €

● Standardausstattung × nicht erhältlich Preise pro Stk. ab Werk, exkl. MwSt. ↳ steht in Abhängigkeit zum übergeordneten Zubehör

* ToolBox kann nur mit einem bzw. keinem Fachsystem gewählt werden

** TB-100, TB-125, TB-150: Ladencontainer und variables Regalmodul in Kombination nicht möglich

UnterflurBox



LogicLine UnterflurBox UB-100 mit optionalem Zubehör



Ihre Vorteile

Schaffen Sie zusätzlichen Stauraum unterhalb der Ladefläche.

- ✓ regen- und spritzwasserdicht durch umlaufende Dichtung aus EPDM und Kompressionsverschluss
- ✓ Deckel bis 90° mit Fangkette zu öffnen
- ✓ inklusive Halter und Montagematerial
- ✓ passend für viele Pritschenfahrzeuge wie Mercedes-Benz Sprinter, VW Crafter / Transporter, MAN TGE, Ford Transit, Iveco Daily u.v.m.

UnterflurBox im Shop:



Auszugslade* für komfortablen Zugriff (erhältlich für UB-80 und UB-100)

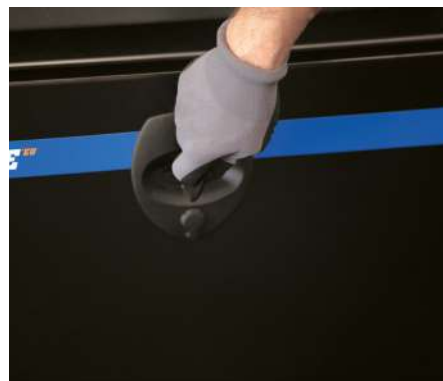

praktischer Kompressionsverschluss; in Deckel integriert



Box mit umlaufender Dichtung; Deckel bis 90° mit Fangkette zu öffnen



ideal für VW Transporter: UB-45



noch mehr Stauraum unterhalb der Ladefläche mit der UB-100



UB-62: Durch Freistellung für Federaufhängung für VW Crafter und MAN TGE optimiert

Technische Daten		UB-45	UB-62	UB-70	UB-80	UB-100
Abmessungen außen (in mm)	Breite	450	620	700	800	1.000
	Höhe	380	450	380	380	380
	Tiefe	270	400	300	400	400
Gesamtvolumen		ca. 45 l	ca. 85 l	ca. 70 l	ca. 105 l	ca. 130 l
Eigengewicht (ohne optionales Zubehör)		8 kg	11 kg	10 kg	12 kg	15 kg
Geprüfte max. Zuladung		60 kg	60 kg	60 kg	60 kg	60 kg
Beladeöffnung (in mm)	Breite	402	572	652	752	952
	Höhe	311	381	311	311	311
Aluminium; 2 mm glatt		●	●	●	●	●
Deckel außen Aluminium beschichtet, schwarz RAL 9005		●	●	●	●	●
Deckelscharnier Edelstahl		●	●	●	●	●
Deckel mit Fangkette 90° zu öffnen		●	●	●	●	●
Kompressionsverschluss; inkl. Schlüssel und Zylinderschloss, staubdicht und geschützt gegen Strahlwasser nach IP65		1 x	1 x	1 x	1 x	2 x
Regen- und spritzwasserdicht; mit umlaufender Dichtung EPDM		●	●	●	●	●
Inkl. Montagematerial und Halterungen		●	●	●	●	●
Preis ohne optionales Zubehör		659,00 €	759,00 €	737,00 €	770,00 €	853,00 €
Antirutschmatte für Boden; Gummi 3 mm, Reibwert $\mu > 0,6$; entsprechend VDI 2700		31,00 €	32,00 €	33,00 €	34,00 €	38,00 €
Horizontaler Zwischenboden; geprüfte Tragkraft 30 kg, mit rutschhemmendem Boden und Stoppleiste		98,00 €	100,00 €	106,00 €	106,00 €	116,00 €
↳ Antirutschmatte für Zwischenboden		31,00 €	32,00 €	33,00 €	34,00 €	38,00 €
Auszugslade; geprüfte Tragkraft 60 kg, 250 mm ausziehbar, B x H x T: 681 x 100 x 345 mm bei UB-80, 882 x 100 x 345 mm bei UB-100		×	×	×	363,00 €	404,00 €
↳ Antirutschmatte für Auszugslade		×	×	×	34,00 €	38,00 €

● Standardausstattung Preise pro Stk. ab Werk, exkl. MwSt. ↳ steht in Abhängigkeit zum übergeordneten Zubehör

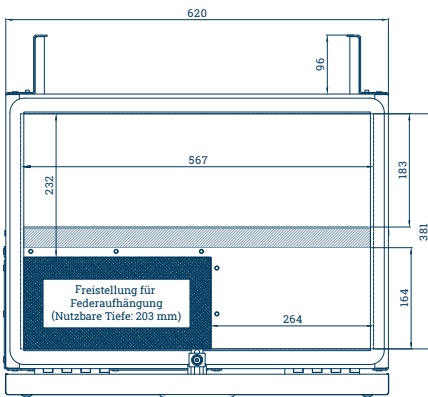

UnterflurBox UB-62: Beifahrerseite, mit Zwischenboden, Maße in mm

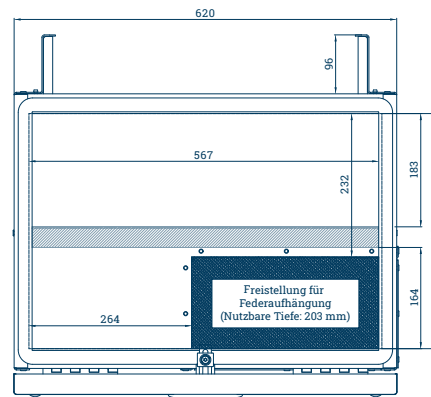

UnterflurBox UB-62: Fahrerseite, mit Zwischenboden, Maße in mm

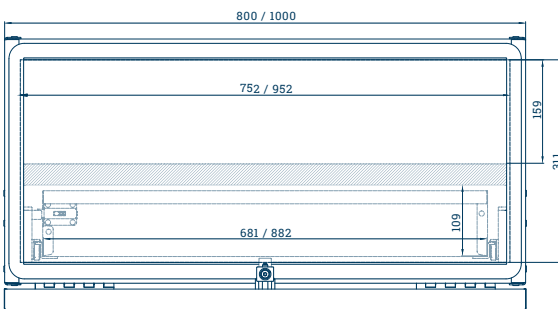

UnterflurBox UB-80 / UB-100: mit Auszugslade und Zwischenboden, Maße in mm

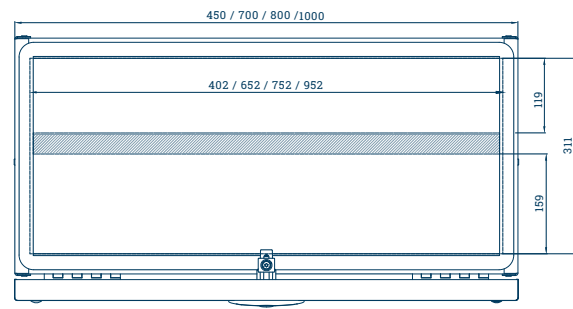

UnterflurBox UB-45 / UB-70 / UB-80 / UB-100: mit Zwischenboden, Maße in mm

Bordwandverkleidung



LogicLine Bordwandverkleidung

Ihre Vorteile

Schützen Sie Ihre Bordwand mit einer Verkleidung aus Riffelblech.

- ✓ je nach Ladeflächenlänge 6-10 Stk. gelochte Riffelblechplatinen für Bordwandinnenseiten
- ✓ **Selbstzuschnitt:** Sie wählen die passende Größe für Ihre Ladeflächenlänge (s. Tabelle) und schneiden die betreffenden Platinen selbst in der Breite zu.
- ✓ **Zugeschnitten:** Die Bordwandverkleidung erhalten Sie bereits passgenau für Sie zugeschnitten. Sie füllen ein Datenblatt aus und müssen Ihre Verkleidung nur noch montieren.

Bordwandverkleidung im Shop:



Technische Daten	Bordwandverkleidung				
	BV-2200	BV-3000	BV-3700	BV-4400	BV-5270
Anzahl Riffelblechplatinen	6	7	8	9	10
Abmessungen je Riffelblechplatte außen in mm	Breite		1.495		
	Höhe		375		
	Tiefe		3,5		
Passend für folgende Ladeflächenlängen, in mm	bis 2.200	2.201–3.000	3.001–3.700	3.701–4.400	4.401–5.270
Eigengewicht (ohne optionales Zubehör)	18,4 kg	21,5 kg	24,5 kg	27,6 kg	30,7 kg
Material	Alu-Riffelblech				
Einfache Befestigung auf der Ladefläche; inkl. Montagematerial	●	●	●	●	●
Preis Selbstzuschnitt	635,00 €	736,00 €	835,00 €	937,00 €	1.038,00 €
Preis zugeschnitten	734,00 €	835,00 €	934,00 €	1.035,00 €	1.137,00 €

● Standardausstattung Preise pro Stk. ab Werk, exkl. MwSt.

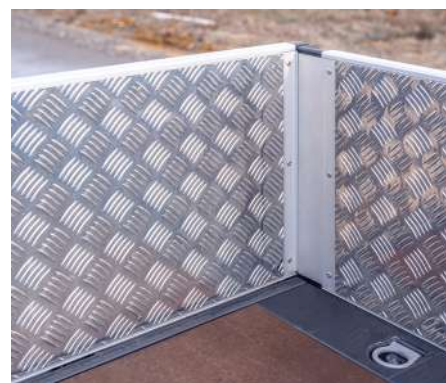

rundum Schutz für Ihre Bordwände



Ladeflächenteiler



LogiLine Ladeflächenteiler mit optionalem Zubehör

Ihre Vorteile

Grenzen Sie Ihre Ladefläche ab.

- ✓ einfach zu montieren
- ✓ schützt Transportbox vor Beschädigung
- ✓ für alle gängigen Pritschenfahrzeuge
- ✓ seitliche Abdichtung zur Bordwand
- ✓ enthält Zurrpunkte zur Ladungssicherung

Ladeflächenteiler
im Shop:



Technische Daten		LT-193	LT-203	LT-207	LT-213
Abmessungen außen in mm	Breite	1.930	2.030	2.070	2.130
	Höhe	380	380	380	380
	Tiefe	210	210	210	210
Eigengewicht		17 kg	18 kg	18 kg	19kg
Geprüfte Tragkraft (Schrägeladung)		350 kg	350 kg	350 kg	350 kg
Flächenbelastung in Fahrtrichtung		500 kg	500 kg	500 kg	500 kg
Steher		Stahl geschweißt / nachträglich feuerverzinkt			
Dichtung		PE-Schaum			
Trennblech		Stahlblech verzinkt			
Zurrpunkte zur Ladungssicherung		400 daN			
Schrägtransport		●	●	●	●
Preis ohne optionales Zubehör		465,00 €	465,00 €	471,00 €	471,00 €
Zurrschiene, beinhaltet 4 Stk. Single Stud Fitting und 2 Stk. Zurrgurt ZG 25.2		112,00 €	112,00 €	112,00 €	112,00 €
Lastenstopper		57,00 €	57,00 €	57,00 €	57,00 €

● Standardausstattung Preise pro Stk. ab Werk, exkl. MwSt.

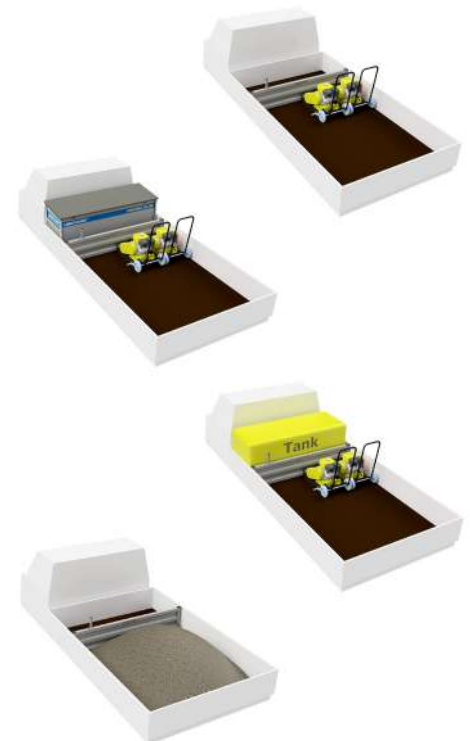

die vielfältigen Anwendungsszenarien des
Ladeflächenteilers

Ladungssicherungsnetz



Ihre Vorteile

Sichern Sie Ihre Ladung ganz flexibel.

- ✓ äußerst stabiles und dynamisches Netzgewebe
- ✓ passt sich ideal an die Form des Transportguts an, Sicherung von unterschiedlichen Ladegutgrößen mit nur einem Ladungssicherungsnetz
- ✓ 6 Stück robuste Zurrgurte mit Ratsche und aushängesicherem Karabiner-Haken
- ✓ massive Stahlringe an den Netzkanten für maximale Belastung
- ✓ frei platzierbare Zurrpunkte als Ergänzung zu bestehenden Einrichtungen / Aufbauten

Technische Daten		LN-220
Abmessungen außen in mm	Länge Breite	2.200 1.700
Maschenweite in mm		150 x 150
Gurtband Gewebe Breite in mm		25
Farbe		blau
an den Längsseiten versetzt je drei Reihen Stahlringe (26 Stück) zum Einhängen der Zurrgurte		●
6 Stück Zurrgurte mit Ratsche und aushängesicherem Karabinerhaken 0,2 m + 0,8 m		●
Belastbarkeit der Zurrgurte (LC)		500 daN
Gewicht inkl. 6 Stück Zurrgurte		10 kg
Preis		488,00 €

● Standardausstattung Preise pro Stk. ab Werk, exkl. MwSt.

Hinweis: Alle Ersatzteile erhalten Sie auf www.logicline.eu oder bei unserem Customer Service!

Leitkegelhalter



Ihre Vorteile

Transportieren Sie Ihre Leitkegel platzsparend.

- ✓ einfach montierbar und frei positionierbar
- ✓ bis zu 10 Kegel stapelbar
- ✓ aufbiegbare Laschen ermöglichen den Transport unterschiedlicher Leitkegelgrößen
- ✓ ergonomischer Zugriff auf Arbeitshöhe
- ✓ Fixierung in der Transportposition mittels Miniraster

Technische Daten		TC-85
Abmessungen außen in mm	Breite Höhe Tiefe	500 843 500
Eigengewicht		11 kg
Material		Stahlblech verzinkt
maximale Höhe der Leitkegel		750 mm
Gasfeder		2 x
Preis ohne optionales Zubehör		280,00 €
Sterngriffschrauben zur werkzeuglosen Montage, Set mit 4 Stk.		58,00 €

Preise pro Stk. ab Werk, exkl. MwSt.



Leitkegelhalter Detailansicht

PowerCage

Die perfekte Lösung für den LKW!



Ihre Vorteile

Transportieren Sie Langgut schonend und ordnungsgemäß.

- ✓ für Bauklempner (Spengler) geeignet
- ✓ ideal für den Transport von Blechscharen und schwerem Langgut bis 6 m Länge (erweiterbar bis 12 m)
- ✓ einfache Beladung auf dem Boden, stapler- und krantauglich

Technische Daten		PC-1000.6
Abmessungen außen in mm	Länge	5.995
	Breite	816
	Höhe	906
Abmessungen innen in mm	Länge	5.995
	Breite	680
	Höhe	640
Eigengewicht (ohne optionales Zubehör)		183 kg
Geprüfte Tragkraft		1.000 kg
Den dynamischen Belastungen entsprechende Stahl-Formrohrkonstruktion		●
Anschlagpunkte für Krantransport		●
Zurpunkte zur Ladungssicherung		400 daN
Geschlossene Staplerlaschen; zum sicheren Transport mit dem Gabelstapler		●
Preis ohne optionales Zubehör		2.478,00 €
Anbauteil zur Verlängerung (L = 2.995 mm)		1.510,00 €
Beschichteter Blechscharenteiler; für bis zu 28 Blechscharen		273,00 €
Formschlussbügel		201,00 €
Transportroller; zum einfachen Rangieren auf dem Boden (Set = 2 Stk.)		484,00 €

● Standardausstattung Preise pro Stk. ab Werk, exkl. MwSt.

Schraubstock



Ihre Vorteile

Verwandeln Sie Ihre Pritsche in eine mobile Werkbank.

- ✓ platzsparend durch Drehteller und ausziehbare Plattform
- ✓ optimale Ergänzung zu LogicLine Transportboxen (CombiBox, ToolBox, RoadBox)
- ✓ freie Montage auf der Ladefläche möglich
- ✓ einfache Montage und Demontage

Technische Daten		Schraubstock
Abmessungen außen in mm	Breite	260
	Höhe	211
	Länge	546 bis 787
Eigengewicht (ohne optionales Zubehör)		16 kg
Backenbreite		125 mm
Material Schraubstock		Stahlguss
Material Plattform		Sperrholzplatte
Material Plattformführung		verzinktes Stahlblech
Plattform werkzeuglos ausziehbar		mit Sterngriffschraube
Preis ohne optionales Zubehör		564,00 €
Gasfeder für Seitentür für CombiBox und RoadBox RB-65 (für selbsttätige Fixierung der Seitentür)		89,00 €

Preise pro Stk. ab Werk, exkl. MwSt.

Ladungssicherungsmittel

Ihre Vorteile

Sichern Sie Ihre Ladung gesetzeskonform, praktisch und einfach.

- ✓ für unterschiedliche Materialien und Werkzeuge
- ✓ kein Verrutschen oder Kippen
- ✓ einfache Montage und Handhabung
- ✓ verschiedene Set-Varianten erhältlich
- ✓ optimale Ergänzung zu LogicLine Lösungen

Zurrgurte-Sets	ZG 25.1	ZG 25.2	ZG 35.2
Breite	25 mm	25 mm	35 mm
Länge	4 m	0,2 + 3,8 m	0,2 + 5,8 m
Anzahl pro Set	4 Stück	4 Stück	4 Stück
Anzahl der Teile im Set	eintlg. mit Ratsche, ohne Haken	zweitlg. mit Ratsche und Doppelhaken	zweitlg. mit Ratsche und Doppelhaken
nach EN 12 195-2 (LC = 400 daN, S _{HF} = 50 daN, S _{TF} = 136 daN, Material: PES, Dehnung max. 7 %)	●	●	×
nach EN 12 195-2 (LC = 2000 / 1000 daN, S _{HF} = 50 daN, S _{TF} = 220 daN, Material: PES, Dehnung max. 7 %)	×	×	●
Preis / Set	45,00 €	66,00 €	100,00 €

Zurrset für Gefahrgut	Preis / Set
im Rahmen der Handwerkerregelung, inkl. 2 Stk. Zurrstreifen L = je 200 mm, 1 Stk. Zurrgurt mit Klemmschloss LC = 200 daN, Länge 0,2 + 1,3 m	71,00 €

Klemmschlossgurte	Preis / Set
4 Stück mit je 2 Stück Fittingen; LC = 200 daN, Länge 0,2 + 1,3 m (passend zu Zurrstreifen)	90,00 €

Frei platzierbare Zurrpunkte*	Preis / 4 Stück
4 Stück; frei platzierbar, für den flexiblen Einsatz auf der Pritschenladefläche, Stahl verzinkt, Kunststoff, Öffnung Ø 25 mm, LC 250 daN nach ISO 27956 (Maximalwert; hängt vom Untergrund ab)	56,00 €

Ladungssicherungsbalken	Preis / Set
bestehend aus Querträger (Formrohr 60x30), Knotenblechen, Zurrstreifen, 2 Stück Zurrgurte ZG 25.2, 4 Stück Fittinge, LC = 300 daN, maximale Breite der Ladefläche: 2.200 mm, zur Befestigung an LogicLine Racks / Covers (hinter Fahrerhaus)	221,00 €

Single Stud Fittinge	Preis / 4 Stück
4 Stück; für Zurrstreifen, Stahl verzinkt, Aluminium, für Haken Ø 25 mm, auch für Zurrstreifen geeignet, LC = 300 daN nach ISO 27956 (Maximalwert; hängt von verwendeter Streifen und Einbaufall ab)	41,00 €

Zurrstreifen	1 m	2 m	3 m
Zurrstreifen aus Aluminium, inkl. Befestigungsmaterial; Belastbarkeit (LC) hängt vom jeweiligen Einbaufall ab	45,00 €	90,00 €	138,00 €

● Standardausstattung × nicht erhältlich Preise pro Stk. ab Werk, exkl. MwSt.
* perfekte Ergänzung zum Ladungssicherungsnetz



Zurrgurt-Set ZG 25.1



Zurrgurt-Set ZG 25.2



Zurrgurt-Set ZG 35.2



Zurrgurt für Gefahrgut



Klemmschlossgurt mit Fittingen



Frei platzierbare Zurrpunkte



Ladungssicherungsbalken



Single Stud Fitting



Zurrschiene und Klemmschlossgurt mit Fittingen



PickUp Racks



LogicLine PickUp FrontRack PFR-125 und PickUp HeckRack PHR-125 mit optionalem Zubehör



Ihre Vorteile

Transportieren Sie Langgut schräg (PickUp FrontRack) oder horizontal (Kombination PickUp FrontRack und PickUp HeckRack) – auch im Gelände.

- ✓ passend für alle gängigen Pick-up Modelle
- ✓ optionaler Heckscheibenschutz
- ✓ Rack weitgehend vormontiert, inkl. Montagematerial und Montageanleitung
- ✓ geprüfte Tragkraft von 125 kg

PickUp Racks im Shop:



Technische Daten	PickUp FrontRack PFR-125	PickUp HeckRack PHR-125
Passend für folgende Fahrzeugmodelle: (Doppelkabine**)	Volkswagen Amarok (ab BJ 2012 bis 2022); Mercedes-Benz X-Klasse (ab BJ 2016); Ford Ranger (ab BJ 2012 bis 2022); Toyota Hilux (ab BJ 2005); Mitsubishi L200 / Fiat Fullback (ab BJ 2016); Nissan Navara / Renault Alaskan (ab BJ 2016)	
Geprüfte Tragkraft (Schrägbeladung)	125 kg	125 kg
Eigengewicht (ohne optionales Zubehör)	11 kg	11 kg
Zurripunkte zur Ladungssicherung	250 daN	250 daN
Konstruktion aus verzinktem Stahlformrohr; pulverbeschichtet schwarz RAL 9005 (Gütesiegel der GSB)	●	●
Schrägtransport	●	●
Horizontaltransport	durch Kombination aus PFR-125 und PHR-125	
Preis ohne optionales Zubehör	591,00 €	591,00 €
Heckscheibenschutz	376,00 €	×
↳ Dritte Bremsleuchte (entsprechend ECE Regelung 48, vormontiert, nicht nachrüstbar, Notwendigkeit ist mit lokalen Behörden abzuklären)	356,00 €	×
Frontausleger; mit Formschlussblech (umklappbar) und Dachträger, geprüfte Tragkraft 125 kg, B x H x L: 840 x 200 x 3.000 mm	1.459,00 € (Mitsubishi L200 / Fiat Fullback: 1.655,00 €)	×
Lastenstopper mit Klemmhebel; werkzeuglos frei positionierbar	87,00 €	87,00 €
Zurrikonsole; frei positionierbar auf Formrohr, Zugkraft 250 daN	84,00 €	84,00 €
Scheuerschutz; Material: EPDM, Reibwert $\mu = 1$ (in Anlehnung EN ISO 8295)	69,00 €	69,00 €

● Standardausstattung × nicht erhältlich Preise pro Stk. ab Werk, exkl. MwSt. ↳ steht in Abhängigkeit zum übergeordneten Zubehör ** Preise für Einzelkabine, Superkabine, Klubkabine bzw. Singlecab, Kingcab und Extracab auf Anfrage



frei positionierbare Zurrikonsole* zur kraftschlüssigen Ladungssicherung



Frontausleger mit integriertem Formschlussblech* (umklappbar) verhindert Rutschen der Ladung

PickUp Schwerlastauszug



LogicLine PickUp Schwerlastauszug PSL-250 mit optionalem Zubehör



Ihre Vorteile

Be- und Entladen Sie Ihren Pick-up komfortabel mit dem Schwerlastauszug.

- ✓ formschlüssige Ladungssicherung durch optionale Reling
- ✓ kraftschlüssige Ladungssicherung durch optionale Zurrgurte
- ✓ geprüfte Tragkraft bis 250 kg (auch im ausgezogenen Zustand)

Schwerlastauszug im Shop:



Technische Daten	Schwerlastauszug PSL-250	Schwerlastauszug PSL-200 mit integrierten Auszugsladen
Passend für folgende Fahrzeugmodelle: (Doppelkabine)**	Volkswagen Amarok (ab BJ 2012); Mercedes-Benz X-Klasse (ab BJ 2017); Ford Ranger (ab BJ 2012); Mitsubishi L200 / Fiat Fullback (ab BJ 2016); Nissan Navara / Renault Alaskan (ab BJ 2016)	
Siebdruckplatte (B x T in mm)	1.012 x 1.400	1.076 x 1.400
Tragkraft	250 kg	200 kg
Eigengewicht (ohne optionales Zubehör)	50 kg	97 kg
Ausziehlänge Schwerlastauszug (in mm)	985	985
Gesamthöhe (in mm)	101	390
Auszugsvorrichtung; Stahl geschweißt, RAL9005 pulverbeschichtet, inkl. 2 Stk. Zurrschienen, 2 Stk. Zurrgurte ZG 25.2 und 4 Stk. Fittingen, LC = 200 daN, Länge 0,2 + 1,3 m	●	●
2 Stück Auszugsladen; geprüfte Tragkraft 90 kg, 1.000 mm ausziehbar, inkl. Fachteiler (B x H x T: 485 x 142 x 1.058 mm), vertieftes Ablagefach	×	●
Preis ohne optionales Zubehör	1.395,00 €	3.203,00 €
Umlaufende Reling; zur formschlüssigen Ladungssicherung, fix montiert	231,00 €	×
Antirutschmatte für Schwerlastauszug; Gummi 3 mm, Reibwert $\mu > 0,6$; entsprechend VDI 2700	143,00 €	143,00 €
Montageservice	auf Anfrage	auf Anfrage



Formschluss durch umlaufende Reling*



doppelte Nutzfläche und komfortabler Zugriff durch integrierte Auszugsladen*

● Standardausstattung × nicht erhältlich Preise pro Stk. ab Werk, exkl. MwSt.
** Preise für Einzelkabine, Superkabine, Klubkabine bzw. Singlecab, Kingcab und Extracab auf Anfrage erhältlich

PickUp Box



LogicLine PickUp Box PB-400



Ihre Vorteile

Transportieren Sie Werkzeug sicher und effizient – auch im Gelände.

- ✓ Deckelbox mit großem Ladevolumen
- ✓ passend für alle gängigen Pick-up Modelle
- ✓ vielfältige Zubehöroptionen
- ✓ einfach abnehmbar mit optionalem Demontage-Kit
- ✓ inklusive Montagematerial
- ✓ Schutz vor Witterung und Diebstahl

PickUp Box im Shop:



Technische Daten	PickUp Box PB-400
Abmessungen außen (B x H x T in mm)	1.370 x 564 x 648
Beladeöffnung (B x T in mm)	1.294 x 550
Eigengewicht (ohne optionales Zubehör)	33 kg
Gesamtvolumen	ca. 377 l
Geprüfte max. Zuladung	200 kg
Wände aus verzinktem Stahlblech	●
Deckel aus Alu-Riffelblech; mit Deckeldichtung	●
Drehriegelverschluss mit Knebelgriff und Rundzylinder; staubdicht und geschützt gegen Strahlwasser nach IP65 (EN 60529)	2 x
Preis ohne optionales Zubehör	928,00 €
Standfüße; H = 100 mm	146,00 €
Demontage-Kit	177,00 €
Antirutschmatte; Gummi 3 mm, Reibwert $\mu > 0,6$; entsprechend VDI 2700	75,00 €
Fachteiler zur Selbstmontage (H = 165 mm)	62,00 €
Einhängefach; B x H x T: 360 x 88 x 545 mm, Tragkraft 40 kg	93,00 €
↳ Antirutschmatte für Einhängefach	24,00 €
Werkzeughalter 3-fach; B x H x T: 424 x 120 x 30 mm (Foto S. 18)	81,00 €
Dosenhalter 4-fach; B x H x T: 346 x 100 x 94 mm, Ø 74 mm (Foto S. 18)	47,00 €
Kabelhalter; B x H x T: 88 x 90 x 79 mm (Foto S. 18)	51,00 €
Anschluss 230 V; Kabel (6 m), für hohe mechanische Beanspruchung inkl. Kupplung (spritzwassergeschützt) und Stecker (schlagfest), 3-fach Steckdose mit Klappdeckel (schlagfest), Schutzart IP 44 (Foto S. 20)	437,00 €

● Standardausstattung ✕ nicht erhältlich Preise pro Stk. ab Werk, exkl. MwSt.
 ↳ steht in Abhängigkeit zum übergeordneten Zubehör



PickUp Box auf Ladefläche, in beladenem Zustand mit Fachteiler*

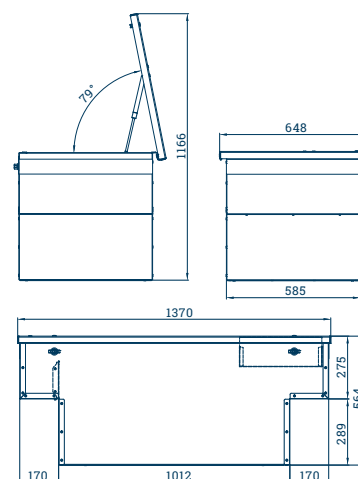

PickUp SideBox



LogicLine PickUp SideBox SB-120 mit optionalem Zubehör



Ihre Vorteile

Transportieren Sie Werkzeug sicher und effizient – auch im Gelände.

- ✓ Box für seitlichen Zugriff (beifahrer- und fahrerseitig montierbar)
- ✓ Schutz vor Witterung durch umlaufende Dichtung aus EPDM
- ✓ passend für alle gängigen Pick-up Modelle
- ✓ kombinierbar mit LogicLine PickUp Rack

PickUp SideBox im Shop:



Technische Daten	PickUp SideBox SB-120	
Passend für folgende Fahrzeugmodelle: (Doppelkabine)**	Mercedes-Benz X-Klasse; (ab BJ 2017); Toyota Hilux (ab BJ 2005); Fiat Fullback / Nissan Navara / Renault Alaskan / Mitsubishi L200 (ab BJ 2016); VW Amarok / Ford Ranger (ab BJ 2012);	
Abmessungen außen (B x H x T in mm)	Mercedes-Benz, Toyota, Renault: 1.180 x 1.001 x 566	VW, Ford, Fiat, Mitsubishi: 1.180 x 1.053 x 566
Beladeöffnung (B x T in mm)	1.126 x 407	
Eigengewicht (ohne optionales Zubehör)	39 kg	
max. Tragkraft	120 kg	
Gesamtvolumen	ca. 352 l	
Kompressionsverschluss; inkl. Schlüssel und Zylinderschloss, staubdicht und geschützt gegen Strahlwasser nach IP 65	2 x	
Preis ohne optionales Zubehör	1.538,00 €	
Horizontaler Zwischenboden	130,00 €	
↳ Antirutschmatte für Zwischenboden; Gummi 3 mm, Reibwert $\mu > 0,6$; entsprechend VDI 2700	31,00 €	
Antirutschmatte; Gummi 3 mm, Reibwert $\mu > 0,6$; entsprechend VDI 2700	46,00 €	
Werkzeughalter 3-fach; B x H x T: 424 x 120 x 30 mm (Foto S. 18)	81,00 €	
Dosenhalter 4-fach; B x H x T: 346 x 100 x 94 mm, \varnothing 74 mm (Foto S. 18)	47,00 €	
Kabelhalter; B x H x T: 88 x 90 x 79 mm (Foto S. 18)	51,00 €	
Anschluss 230 V (Details S. 21, Foto S. 20)	437,00 €	



horizontaler Zwischenboden*



Kompressionsverschlüsse an beiden Seiten sorgen für ein komfortables Öffnen der Box

Preise pro Stk. ab Werk, exkl. MwSt. ↳ steht in Abhängigkeit zum übergeordneten Zubehör

* optional erhältliches Zubehör

** Preise für Einzelkabine, Superkabine, Klubkabine bzw. Singlecab, Kingcab und Extracab auf Anfrage

PickUp System



LogicLine PickUp System PS-200 mit optionalem Zubehör



Ihre Vorteile

Holen Sie das Maximum aus Ihrem Pick-up heraus.

- ✓ rascher und komfortabler Zugriff durch Klappen mit Gasfedern an beiden Fahrzeugseiten sowie Alu-Rolltür heckseitig
- ✓ besonders langlebig und robust durch geschraubte Alu-Rahmenkonstruktion und Stahlblech-Wände
- ✓ Schutz vor Witterung und Diebstahl
- ✓ Langgutträger* mit Laderolle und Dachträger für Langgut bis 4 m und 125 kg
- ✓ perfekt mit PickUp Schwerlastauszug kombinierbar

PickUp System im Shop:



Ladencontainer* für Kleinmaterial; Seitenbox Hardtop* mit Zurrset*



seitliche Klappen mit Gasfeder für integrierte Box und Seitenbox Hardtop*



noch bessere Sichtbarkeit durch die optionale dritte Bremsleuchte



Langgutträger für PS-200* mit Laderolle zur einfachen Beladung von Langgut



einfache Be- und Entladung von schweren Lasten bis 250 kg mit Schwerlastauszug* (S. 43)



großes Ladevolumen und komfortabler Zugriff durch Alu-Rolltür

Das PickUp System ist auch für andere Pick-up Modelle auf Anfrage erhältlich!

Technische Daten	PS-200 VW Amarok (BJ 2012 bis BJ 2022)	PS-200 MB X-Klasse (ab BJ 2017) / Renault Alaskan (ab BJ 2016)	PS-200 Ford Ranger (BJ 2012 bis BJ 2022)	PS-200 Mitsubishi L200 / Fiat Fullback (ab BJ 2016)	PS-200 Nissan Navara
Beladeöffnung Hardtop (B x H in mm)	ca. 1.396 x 381	ca. 1.390 x 378	ca. 1.358 x 381	ca. 1.392 x 402	ca. 1.390 x 378
Beladeöffnung (integrierte Box); seitliche Klappen mit Gasfeder (B x H in mm)	ca. 531 x 396	ca. 531 x 397	ca. 531 x 396	ca. 531 x 397	ca. 531 x 397
Eigengewicht (ohne optionales Zubehör)	100 kg	90 kg	90 kg	90 kg	90 kg
Geprüfte max. Zuladung (integrierte Box)	200 kg	200 kg	200 kg	200 kg	200 kg
Geschraubte Rahmenkonstruktion aus Aluprofilen; eloxiert, mit umlaufender Keildichtung	●	●	●	●	●
Oberseite und Wände aus verzinktem Stahlblech und pulverbeschichtet grau RAL 9006 (Gütesiegel der GSB)	●	●	●	●	●
Hochwertige Alu-Rolltür; eloxiert	●	●	●	●	●
Drehriegelverschluss mit Knebelgriff und Rundzylinder; staubdicht und geschützt gegen Strahlwasser nach IP65 (EN 60529)	5 x	5 x	5 x	5 x	5 x
Antirutschmatte in integrierter Box; Gummi 3 mm, Reibwert $\mu > 0,6$; entsprechend VDI 2700	●	●	●	●	●
Doppelkabine* bzw. Doublecab Preis ohne optionales Zubehör	4.990,00 €**	4.620,00 €**	auf Anfrage	4.923,00 €**	4.590,00 €**
Langgutträger mit Laderolle und Dachträger; geprüfte Tragkraft 125 kg (B x H x L: 840 x 200 x 3.000 mm)	1.596,00 €**	1.596,00 €**	1.596,00 €**	1.792,00 €**	1.596,00 €**
Dritte Bremsleuchte; entsprechend ECE Regelung 48, vormontiert, nicht nachrüstbar, Notwendigkeit ist mit lokalen Behörden abzuklären	356,00 €**	356,00 €**	356,00 €**	356,00 €**	356,00 €**
Seitenklappe Hardtop; aus Aluminium, inkl. Gasfeder, 2 Stk. Drehriegelverschlüsse, nicht nachrüstbar, Preis je Fahrzeugseite	330,00 €**	330,00 €**	330,00 €**	330,00 €	330,00 €**
Seitenbox Hardtop; inkl. Seitenklappe Hardtop und Antirutschmatte, Tragkraft 60 kg, nicht nachrüstbar, Preis je Fahrzeugseite	781,00 €**	781,00 €**	781,00 €**	781,00 €**	781,00 €**
↳ Horizontaler Zwischenboden für Seitenbox Hardtop; inkl. Antirutschmatte, Tragkraft 30 kg	147,00 €**	147,00 €**	147,00 €**	147,00 €**	147,00 €**
↳ Zurrset (auch für Gefahrgut); bestehend aus 1 Zurrchiene inkl. 1 Stück, Zurrgurt mit Klemmschloss, an der Rückwand der Seitenbox Hardtop montiert	70,00 €**	70,00 €**	70,00 €**	70,00 €**	70,00 €**
↳ Innenbeleuchtung für Seitenbox; Preis je Fahrzeugseite	255,00 €**	255,00 €**	255,00 €**	255,00 €**	255,00 €**
Ladencontainer; mit 3 selbstverriegelnden Laden, geprüfte Tragkraft pro Lade 60 kg (B x H x T: 520 x 391 x 486 mm)	761,00 €	761,00 €	761,00 €	761,00 €	761,00 €
Auszugslade; inkl. Antirutschmatte Gummi 3 mm, geprüfte Tragkraft 90 kg, 850 mm ausziehbar, beifahrerseitig montiert (B x H x T: 485 x 142 x 902 mm)	506,00 €**	506,00 €**	506,00 €**	506,00 €**	506,00 €**
Auszugslade für Gefahrgut; im Rahmen der Handwerkerregelung (Maße u. Beschreibung siehe Auszugslade), inkl. Fachteiler frei positionierbar, Antirutschmatte (Gummi 3 mm), 3 Stk. Zurrschienen L = je 902 mm, 3 Stk. Zurrgurte mit Klemmschloss LC = 200 daN, Länge 0,2 + 1,3 m	661,00 €**	661,00 €**	661,00 €**	661,00 €**	661,00 €**
Zurrset für Gefahrgut; im Rahmen der Handwerkerregelung, inkl. 2 Stk. Zurrschienen L = je 200 mm, 1 Stk. Zurrgurt mit Klemmschloss LC = 200 daN, Länge 0,2 + 1,3 m	71,00 €	71,00 €	71,00 €	71,00 €	71,00 €
Innenbeleuchtung für Pickup Aufbau; 3 LED-Leuchten, EMV-zertifiziert	1.022,00 €**	1.022,00 €**	1.022,00 €**	1.022,00 €**	1.022,00 €**
Werkzeughalter 3-fach; B x H x T: 424 x 120 x 30 mm (Foto S. 18)	81,00 €	81,00 €	81,00 €	81,00 €	81,00 €
Dosenhalter 4-fach; B x H x T: 346 x 100 x 94 mm, Ø 74 mm (Foto S. 18)	47,00 €	47,00 €	47,00 €	47,00 €	47,00 €
Kabelhalter; B x H x T: 88 x 90 x 79 mm (Foto S. 18)	51,00 €	51,00 €	51,00 €	51,00 €	51,00 €
Handwaschset; Kanister mit 5 l Füllvolumen inkl. Auslaufhahn u. Schlauch (0,5 m), Halter f. Kanister, Klemmschlossgurt, Halter / Abroller für Papierrolle, Papierrolle 56 m, Blattgr. 23 x 28 cm (Foto S. 31)	184,00 €	184,00 €	184,00 €	184,00 €	184,00 €
Montageservice	auf Anfrage				

● Standardausstattung Preise pro Stk. ab Werk, exkl. MwSt. ↳ steht in Abhängigkeit zum übergeordneten Zubehör

* Preise für Doppelkabine bzw. Doublecab; Preise für Einzelkabine, Superkabine, Klubkabine bzw. Singlecab, Kingcab und Extracab auf Anfrage

Gefahrgut sicher transportieren

Freistellung für Handwerksbetriebe

Für bestimmte Transporte von Gefahrgut gibt es gem. ADR 1.1.3.1. Erleichterungen, sogenannte **Freistellungsregelungen** von den umfangreichen Beförderungsvorschriften für gefährliche Güter. Diese Erleichterungen („**Handwerkerregelung**“) sind insbesondere für Unternehmen des Bau- und Baunebengewerbes oder des Straßendienstes, also für Handwerksbetriebe im weiteren Sinne, relevant.



PickUp System: Zurrset (auch für Gefahrgut, Details S. 47)



Das Zubehör für den Gefahrguttransport finden Sie in den Zubehörtabellen der jeweiligen Transportboxen sowie auf S. 40!

LogicLine Transportboxen mit dem entsprechenden Zubehör sind für Gefahrguttransporte im Rahmen der Handwerkerregelung optimal geeignet.



Die Handwerkerregelung befreit ...

- 1 von der Kennzeichnung von Fahrzeugen mit orangefarbenen Warntafeln.
- 2 von der Notwendigkeit des Besitzes eines Gefahrgutführerscheins (der Fahrzeugführerinnen/Fahrerinnen).
- 3 von der Notwendigkeit zur Be- und Entlüftung der Transportbox.
- 4 vom Mitführen besonderer Beförderungspapiere oder eines Feuerlöschers.

Wann kann die Handwerkerregelung grundsätzlich angewendet werden?

- ✓ bei Transporten von Gefahrgütern für eigene Zwecke, die vom Unternehmen **in Verbindung mit ihrer Haupttätigkeit** durchgeführt werden
- ✓ bei Transporten, die **nicht der internen oder externen Versorgung** dienen (Beförderung von Treibstoff von der Tankstelle zur Baustelle)
- ✓ **maximal 450 Liter** je Verpackungseinheit
- ✓ maximale Höchstmenge nach der Kleinmengenregelung „**1.000-Punkte-Regel**“ (siehe unten)
- ✓ Behälter müssen für den zu transportierenden Stoff **zugelassen, dicht und verschlossen** sein; ein Freiwerden des Inhaltes muss verhindert werden; an der Außenseite der Verpackung dürfen keine gefährlichen Stoffe anhaften; die Behälter müssen gesichert sein, sodass sie ihre Position zueinander und zur Transporteinrichtung nicht verändern können (Ladungssicherung durch Formschluss oder Krattschluss)



einfaches Be- und Entladen von Kanistern durch Auszugslade für Gefahrguttransport



Detailansicht der Auszugslade für Gefahrgut



Zurrsset für Gefahrgut

Kleinmengenregelung („1.000-Punkte-Regel“) nach Kap. 1.1, Abschn. 1.1.3.6. GGVSEB / ADR

Gefahrgutbezeichnung	Stoff (UN-Nummer)	Kategorie	Höchstmenge	Faktor
Benzin	UN 1203	2	333 l	3
Diesel, Heizöl	UN 1202	3	1.000 l	1
Propan / Butan (verflüssigt)	UN 1965	2	333 kg	3
Acetylen (unter Druck gelöst)	UN 1001	2	333 kg	3
Sauerstoff (verdichtet)	UN 1072	3	1.000 l	1
Spraydosen (brennbar)	UN 1950	2	333 kg	3
Spraydosen (giftig)	UN 1950	1	20 kg	50
Gaskartuschen (brennbar)	UN 2037	2	333 kg	3

Werden Stoffe verschiedener Kategorien gemeinsam transportiert, so wird die Menge mit den oben angegebenen Faktoren multipliziert, wobei die Höchstmengen und die 1.000 Punkte nicht überschritten werden dürfen.

Wir sind gerne für Sie da

Wir besuchen Sie mit dem LogicLine Demo-Fahrzeug

Hatten Sie bisher nicht die Gelegenheit, uns auf einer Messe zu besuchen und würden LogicLine gerne „live“ erleben? Oder möchten Sie sich erneut ein Bild von unseren Lösungen und Innovationen verschaffen? Wir kommen gerne zu Ihnen – kostenlos und unverbindlich!

Ihr Gebietsverkaufsleiter kommt mit unserem Demo-Fahrzeug direkt bei Ihnen vorbei und berät Sie vor Ort über die vielseitigen Lösungen und die bewährte LogicLine Qualität. Besuche führen wir in Österreich und Deutschland durch.



Am Telefon

Wir freuen uns auf Ihren Anruf von
Montag bis Donnerstag (07:00 bis 17:00 Uhr)
Freitag (07:00 bis 16:00 Uhr)
Tel: +43 5 0170

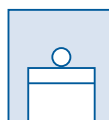

Auf Fachmessen

Das LogicLine Team ist auf zahlreichen Fachmessen in Deutschland, Österreich und der Schweiz vertreten. Aktuelle Messetermine finden Sie auf www.logicline.eu



Im Internet

Konfigurieren und bestellen Sie Ihr gewünschtes Produkt ganz einfach auf www.logicline.eu
Die neusten Informationen rund um Ladungs-sicherung und Handwerk erhalten Sie außerdem auf www.logicline.eu/blog



Bei Ausschreibungen

Wir unterstützen Sie gerne bei der Formulierung von Ausschreibungstexten. Nähere Informationen finden Sie unter www.logicline.eu/ausschreibungstexte



Vor Ort

Vereinbaren Sie dafür gleich einen Termin – entweder per Telefon oder direkt mit dem dafür vorgesehenen Formular auf unserer Website, das Sie unter dem Menüpunkt „Service“ finden.



Bei der Montage

Vor allem bei komplexeren Lösungen wird unser Montage-Service gerne in Anspruch genommen! Haben Sie Interesse? Wir freuen uns auf Ihre Kontaktaufnahme.

Checkliste zur Ladungssicherung



Kennen Sie, Ihre Fahrerinnen und Ihre Beladerinnen alle Vorschriften zur Sicherung von Ladegut (Werkzeug und Material) auf Pritschen / Pick-ups? Setzen Sie, die Fahrerinnen und Beladerinnen Ihrer Fahrzeuge die Methoden der Ladungssicherung (Formschluss, Kraftschluss, Kombination aus beiden) effizient ein?



Wissen Sie, mit welchen Konsequenzen Sie rechnen müssen, wenn bei der Kontrolle durch ein Exekutivorgan ein schwerer Mangel bei der Ladungssicherung festgestellt wird?



Verfügen Ihre Pritschen / Pick-ups über eine Ausstattung, die eine einfache und schnelle Sicherung der Ladung im Arbeitsalltag ermöglicht?



Weisen die Lastenträger / Racks auf Ihren Pritschen klare Angaben zur geprüften Tragkraft auf?



Kennen Sie die geprüfte max. Zuladung der Transportboxen, die Sie auf Ihren Pritschen / Pick-ups verwenden?



Sind die Transportboxen, Lastenträger und Planen, die Sie auf Ihren Fahrzeugen verwenden, TÜV-typengeprüft?



Wissen Sie, wie Sie Gefahrgut im Rahmen der Handwerkerregelung gesetzeskonform transportieren können?



Sind Sie sicher, dass alle Werkzeuge und Materialien auf Ihren Pritschen / Pick-ups im normalen Fahrbetrieb (dazu zählen auch Notbremsungen!) stets gegen Kippen, erhebliches Verrutschen und Herabfallen gesichert sind?



Führen Sie stets ausreichend Ladungssicherungsmittel wie Zurrgurte, Ketten und Netze in geeigneten Transportboxen mit?



LOGICLINE^{EU}

LogicLine Europe GmbH
Gewerbstraße 1 · A-7343 Neutal
Tel. +43 5 0170 · office@logicline.eu
www.logicline.eu

Hier geht es zum Onlineshop: QR-Code
scannen und Lösungen individuell und
nach Ihren Vorstellungen konfigurieren!

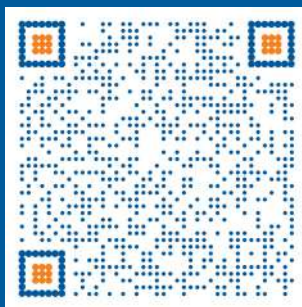

Es gelten die Allgemeinen Geschäftsbedingungen der LogicLine Europe GmbH, nachzulesen auf www.logicline.eu/agb. Mit dieser aktuellen Version verlieren alle früheren Ausgaben des Katalogs ihre Gültigkeit. Änderungen, Satz- und Druckfehler sowie technische Änderungen, die dem Produktfortschritt dienen, vorbehalten.
Gültig ab: 01. Juli 2023

IMPRESSUM

Herausgeber: LogicLine Europe GmbH, Gewerbstraße 1, A-7343 Neutal
Hersteller: Print Alliance HAV Produktions GmbH, 2540 Bad Vöslau
Fotos: LogicLine Europe GmbH, Adobe Stock

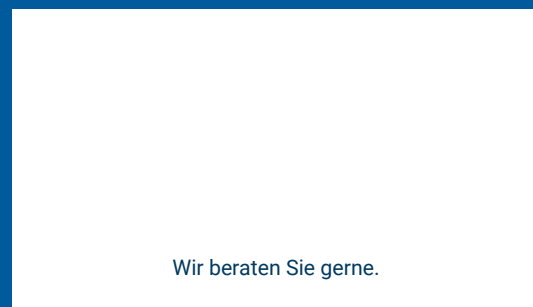

LogicLine Lösungen sind für den Einsatz auf Pritschenfahrzeugen und Pick-ups konzipiert. Falls Sie auf der Suche nach Lösungen für Schienenfahrzeuge, Anhänger etc. sind, kontaktieren Sie uns gerne.

