



Sicher und effizient transportieren

## Das LogicLine System für Pritschen & Pick-ups



Transportboxen



Unterflurboxen



Lastenträger



Planenaufbauten



Pick-up-Lösungen



Zubehör

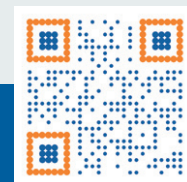

## Unsere Vision

„Unser Ziel ist es, in der Entwicklung und Vermarktung von Systemlösungen für den sicheren und effizienten Transport von Werkzeug und Material auf Pritschen und Pick-ups europaweit führend zu sein. Von unseren Kunden wollen wir als die Besten bewertet werden.“



# Inhaltsverzeichnis

Unsere Vision	02
5 Gründe für LogicLine	04-05
Innovationen	06-07
LogicLine System	08-09

## Lastenträger

FrontRack & HeckRack	10-11
CombiRack	12-13
PowerRack	14-15

## Planenaufbauten

EcoCover & BasicCover	16-17
CombiCover	18-19

## Transportboxen

EcoBox	20-21
BasicBox	22-23
CombiBox	24-25
ToolBox	26-29
RoadBox	30-33

## Unterflurboxen

34-35

## Pick-up-Lösungen

PickUp Racks	36
PickUp Schwerlastauszug	37
PickUp Box	38
PickUp SideBox	39
PickUp System	40-41

## Zubehör

Ladeflächenteiler	42
Leitkegelhalter	42
PowerCage	43
Schraubstock	43
Ladungssicherungsmittel	44

Gefahrgut sicher transportieren	45
Wir sind gerne für Sie da	46
Checkliste zur Ladungssicherung	47



# 5 Gründe für LogicLine

## 1 Schützen Sie sich und andere Verkehrsteilnehmer

**Schlecht gesicherte Ladung ist eine Gefahr für Leib und Leben aller Verkehrsteilnehmer.** Bei einer Vollbremsung werden ungesicherte Gegenstände zu gefährlichen Geschossen. Welche Kräfte auf die Ladung wirken, ist in der Richtlinie der Deutschen Ingenieure VDI 2700 beschrieben und stellt als aktuellen Stand der Technik die Grundlage der vorschriftsmäßigen Ladungssicherung dar.

**LogicLine ist nach EN ISO 9001:2015 zertifiziert und sämtliche unserer Transportlösungen TÜV-typengeprüft. Zu jedem Produkt können Sie die geprüfte maximale Zuladung bzw. Tragkraft aus dem Katalog entnehmen. Auch für den Gefahrguttransport haben wir das passende Zubehör! (mehr dazu auf S. 44-45)**

Auszüge aus den gesetzlichen Vorschriften für Deutschland, Österreich und Schweiz finden Sie auf [www.logicline.eu/ladungssicherung](http://www.logicline.eu/ladungssicherung)



## 2 Vermeiden Sie Geldstrafen, Führerscheinentzug oder Schlimmeres

Bei Verstößen gegen die Vorschriften zur Ladungssicherung drohen **hohe Geldstrafen**, bei Körperverletzung sogar **Freiheitsstrafen**. Nicht nur Fahrerinnen, sondern auch Verladerrinnen und der oder die Fahrzeughalterin (Zulassungsbesitzerin) sind für die gesetzeskonforme Ladungssicherung belangbar.

Verstöße gegen die Vorschriften zur Ladungssicherung gelten als „schwere Ordnungswidrigkeit“ im deutschen Fahreignungs-Bewertungssystem und führen zu **einem Punkt in Flensburg**. Mangelnde Ladungssicherung ist ein Delikt im Rahmen des österreichischen Führerschein-Vormerkungssystems und führt in weiterer Folge zu **Nachschulungen oder dem Führerscheinentzug**. Gleiches gilt für Verstöße gegen die Vorschriften zum Transport von Gefahrgut.

**Der Exekutive ist LogicLine als zertifizierter und geprüfter Hersteller bekannt, wodurch Sie bei sachgemäßer Anwendung bei Kontrollen nichts zu befürchten haben!**



### 3 Erleben Sie den Unterschied: Qualität made in Austria

Unsere Produkte werden in Österreich passgenau für Pritschen und Pick-ups gefertigt. Wir sind offiziell **Mercedes-Benz VanPartner**, **PremiumPartner von Volkswagen Nutzfahrzeuge**, **Ford QVM-Partner** und zertifizierter Partner von **Stellantis (Quality Certificate Level 3)**.

Wir verwenden **ausschließlich hochwertige und langlebige Materialien** mit der optimalen Kombination aus Stabilität und geringem Eigengewicht. Außerdem überdauern unsere geschraubten Konstruktionen Fahrten durch jedes Gelände. **Mit LogicLine treffen Sie also nicht nur eine qualitativ hochwertige Wahl, sondern Sie treten auch professionell bei Kunden und Partnern auf – immerhin ist Ihr Fahrzeug Ihre Visitenkarte!**



### 4 Schonen Sie Ihr teures Werkzeug und Material

Ungesicherte Ladung, die offen auf der Ladefläche transportiert wird, kann während des Transports schnell beschädigt werden oder verloren gehen. In unseren Transportboxen werden Ihre teuren Geräte nicht nur **vor Beschädigungen**, sondern auch **vor Witterung geschützt**. Das verlängert die Lebensdauer erheblich.

Werkzeug und Material, das lose auf der Ladefläche liegt, kann zudem leicht entwendet werden. **Unsere Boxen sind allesamt mit einem Schloss verschließbar** und somit diebstahlhemmend.



### 5 Schaffen Sie die Effizienz, die Sie verdienen

Das letzte, wofür wir heute Zeit haben, ist das umständliche und langwierige Suchen von Werkzeug und Arbeitsmaterial. Ordnung, Übersicht und ein rascher Zugriff sind essenziell für erfolgreiche Abläufe auf der Baustelle.

Mit unserer Mission setzen wir genau da an: **Unser Ziel ist es, für Ihre optimale Arbeitserfahrung rund um Ihre eigentliche handwerkliche Tätigkeit zu sorgen.** Wir arbeiten daran, dass Sie sich schnell zurecht finden und jederzeit alles bei der Hand haben. Mit unseren **kombinierbaren Lösungen und dem vielfältigen Zubehör finden wir gemeinsam die optimale Lösung.**



## Innovationen

### Transportboxen



LogicLine ToolBox TB-150 mit Fachsystem 3



LogicLine ToolBox TB-200 mit Vertikalauszug

#### ToolBox TB-150: Fachsystem 3

- ✓ optimiert für die Ausstattung mit bis zu zwei Auszugsladen
- ✓ ermöglicht auch die Ausstattung mit einer Auszugslade für Gefahrgut (unten)

#### ToolBox TB-200

- ✓ Fachsystem standardmäßig integriert
- ✓ bis zu vier Auszugsladen
- ✓ bis zu zwei Ladencontainer

#### Vertikalauszug

- ✓ perfekt für Handwaschset, Werkzeug-, Dosen-, oder Kabelhalter
- ✓ für CombiBox, ToolBox und RoadBox

### Sauberkeit



LogicLine Handwaschset in Kombination mit Vertikalauszug

#### Handwaschset

- ✓ Kanister mit 5 l Füllvolumen inkl. Auslaufhahn und Schlauch (0,5 m)
- ✓ Halter für Kanister
- ✓ Klemmschlossgurt
- ✓ Halter / Abroller für Papierrolle
- ✓ Papierrolle 56 m, Blattgröße 23 x 28 cm
- ✓ passend für CombiBox, RoadBox, ToolBox und PickUp System



## Ladungssicherung



**LogicLine Ladeflächenteiler** frei positionierbar zur Teilung der Ladefläche



**LogicLine Leitkegelhalter TC-85** zum Transport und der ergonomischen Entnahme von Leitkegeln

### Ladeflächenteiler

- ✓ zur Abgrenzung der Ladefläche
- ✓ schützt Transportbox vor Beschädigung
- ✓ für alle gängigen Pritschenfahrzeuge
- ✓ seitliche Abdichtung zur Bordwand
- ✓ enthält Zurrpunkte zur Ladungssicherung

### Leitkegelhalter

- ✓ einfach montierbar und frei positionierbar
- ✓ bis zu 10 Kegel stapelbar (auch unterschiedlicher Größe)
- ✓ ergonomischer Zugriff auf Arbeitshöhe

## Pick-up-Lösungen



**LogicLine PickUp SideBox SB-120** mit optionalem Zubehör

### PickUp SideBox SB-120

- ✓ effizienter Zugriff von der Fahrzeugseite
- ✓ beifahrer- und fahrerseitig montierbar
- ✓ Stauraum unterhalb der Box bleibt nutzbar
- ✓ umlaufende Dichtung aus EPDM
- ✓ für alle gängigen Pick-up Modelle

## ToolBox

komfortabler Zugriff von der Fahrzeugseite,  
eloxierte Alu-Rolltür, bis zu 2 m Breite

## RoadBox

Zugriff von beiden Fahrzeugseiten,  
bis zu 1,5 m Breite



## BasicCover

lastentaugliche Abdeckung für  
einfachen und praktischen Zugriff

## UnterflurBox

zusätzlicher Stauraum unter der Ladefläche,  
Deckel bis 90° zu öffnen

## Lösungen für Ihr Pritschenfahrzeug

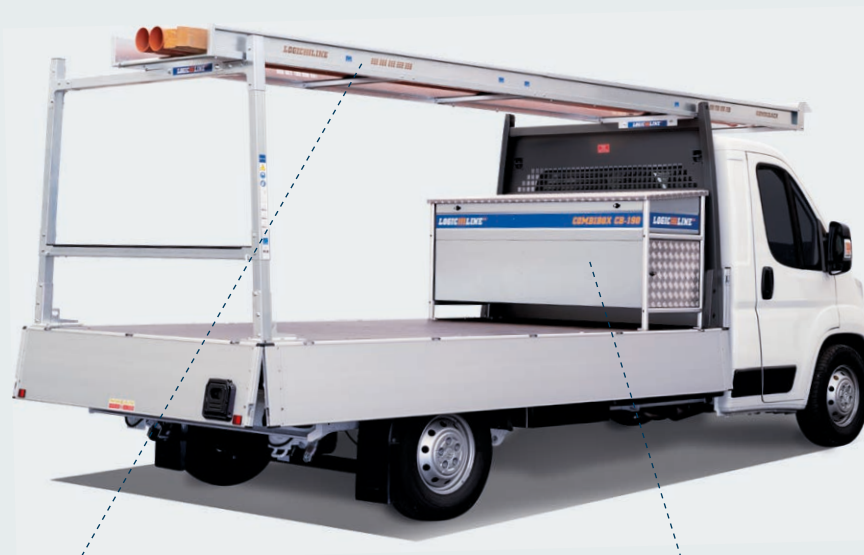

## CombiRack

für den horizontalen Transport  
von Langgut bis 6 m Länge und 250 kg

## CombiBox

effizienter Zugriff von drei Seiten,  
optional mit Auszugslade erhältlich



## PickUp Rack

für den horizontalen Transport von Langgut bis 125 kg

## PickUp Box

Deckelbox passend für alle gängigen Pick-up Modelle



# Lösungen für Ihren Pick-up



## PickUp Schwerlastauszug

einfache Be- und Entladung von schweren Lasten bis zu 250 kg

## PickUp System

großes Ladevolumen, rascher Zugriff von drei Fahrzeugseiten, optional mit Langgutträger



## FrontRack & HeckRack



LogicLine FrontRack FR-200 mit Heckscheibenschutz und HeckRack-200 mit Lastenstopper



### Ihre Vorteile

Transportieren Sie Langgut schräg (FrontRack) oder horizontal (Kombination FrontRack und HeckRack).

- ✓ integrierter Heckscheibenschutz (Standard bei FR-100 und FR-150; optional bei FR-200)
- ✓ FR-200 zum CombiRack erweiterbar
- ✓ perfekt kombinierbar mit LogicLine Transportboxen
- ✓ geprüfte Tragkraft (siehe Tabelle rechts)

FrontRack im Shop:

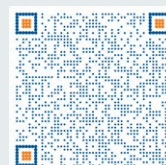

HeckRack im Shop:

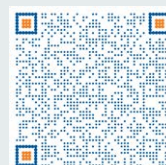

FR-100 speziell für VW Transporter; integrierter Heckscheibenschutz zum Schutz der Fahrzeuginsassen



frei positionierbare Zurrkonsole\* zur kraftschlüssigen Ladungssicherung



Lastenstopper mit Klemmhebel\* für werkzeuglose und rasche Positionierung



FrontRack kombiniert mit BasicBox



HR-350 zum schrägen Transport von Langgut; Querträger werkzeuglos abnehmbar; Bordwand als Auflage für Lasten nicht geeignet!



Ladungssicherungsbalken\* am Beispiel FR-150 zur Befestigung an LogicLine Racks und Covers

Technische Daten	FrontRack			HeckRack	
	FR-100	FR-150	FR-200	HR-200	HR-350
Max. Breite der Ladefläche	passend für VW Transporter	passend für VW Crafter / Transporter, MB Sprinter, MAN TGE	2.200 mm	2.200 mm	2.200 mm
Max. Höhe der Fahrerkabine über der Ladefläche			1.500 mm	1.500 mm	×
Höhe Oberkante der Lastenauflage			×	×	×
Geprüfte Tragkraft (Schrägbeladung)	100 kg	150 kg	200 kg	200 kg	350 kg
Eigengewicht (ohne optionales Zubehör, bei max. Höhe und Breite)	25 kg	43 kg	42 kg	42 kg	38 kg
Konstruktion aus verzinktem Stahlformrohr	50 / 50	60 / 60	60 / 60	60 / 60	60 / 60
Zurpunkte zur Ladungssicherung	400 daN	400 daN	400 daN	400 daN	400 daN
Schrägtransport	●	●	●	●	●
Horizontaltransport in Kombination mit HeckRack HR-200	×	×	●	×	×
Rack weitgehend vormontiert; inkl. Montagematerial und -anleitung	●	●	●	●	●
<b>Preis ohne optionales Zubehör</b>	<b>€ 453,00</b>	<b>€ 576,00</b>	<b>€ 471,00</b>	<b>€ 471,00</b>	<b>€ 436,00</b>
Heckscheibenschutz	●	●	€ 268,00	×	×
Lastenstopper	€ 47,00	€ 47,00	×	×	×
Lastenstopper mit Klemmhebel; werkzeuglos frei positionierbar	×	×	€ 62,00	€ 62,00	€ 62,00
FrontRack Adapter (für horizontalen Langgut-Transport in Kombination mit HeckRack HR-200; für Ford Transit, Renault Master, Opel Movano, Iveco Daily)	×	×	×	€ 219,00	×
Zurkonnsole; frei positionierbar auf Formrohr, Zugkraft 400 daN	×	€ 64,00	€ 64,00	€ 64,00	€ 64,00
Scheuerschutz; Material: EPDM; Reibwert $\mu = 1$ (in Anlehnung EN ISO 8295) (Foto S. 12)	€ 56,00	€ 56,00	€ 56,00	€ 56,00	€ 56,00
Lastenauflage; werkzeuglos abnehmbar, geprüfte Tragkraft 200 kg (Foto S. 12)	×	×	×	€ 183,00	×
↳ Scheuerschutz für Lastenauflage; Reibwert $\mu = 1$ (in Anlehnung EN ISO 8295)	×	×	×	€ 56,00	×
Laderolle; zur einfachen Beladung von Langgut, Breite = 760 mm	×	×	×	€ 125,00	×
Zurrgurt-Set 35.2; 4 Stk., zweiteilig mit Ratsche u. Doppelhaken (Details S. 44)	€ 83,00	€ 83,00	€ 83,00	€ 83,00	€ 83,00
Ladungssicherungsbalken; zur Befestigung an LogicLine Racks und Covers, hinter Fahrerhaus (Details S. 44)	€ 185,00	€ 185,00	€ 185,00	×	×

● Standardausstattung    × nicht erhältlich    Preise pro Stk. ab Werk, exkl. MwSt.    ↳ steht in Abhängigkeit zum übergeordneten Zubehör



Kombination von FR-200 und HR-200 für den horizontalen Transport von Langgut



HR-200 kombiniert mit FrontRack Adapter auf werkseitigem Fahrerhausschutz und RoadBox



HR-200 kombiniert mit werkseitigem Fahrerhausschutz und ToolBox



## CombiRack



LogicLine CombiRack CR-250.5 mit optionalem Zubehör



### Ihre Vorteile

Transportieren Sie Langgut form- und kraftschlüssig.

- ✓ Horizontaltransport von Langgut bis 6 m
- ✓ vereint FrontRack, HeckRack und Langgutträger in einer Lösung
- ✓ durch FrontRack Adapter auch mit werkseitigem Fahrerhausschutz kombinierbar
- ✓ perfekt kombinierbar mit LogicLine Transportboxen
- ✓ geprüfte Tragkraft von 250 kg

CombiRack im Shop:

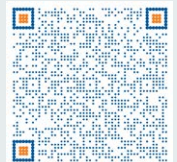

integriertes Formschlussblech vorne verhindert Rutschen der Ladung



Heckscheibenschutz\* hemmt das Eindringen von Ladung in die Fahrerkabine



geprüfte Zurrpunkte im Langgutträger



werkzeuglos abnehmbare Lastenauflage\* zum schrägen Transport von Langgut am Heck des Fahrzeugs



Laderolle\* zur einfachen Beladung mit Langgut



rutschhemmender Scheuerschutz\* für die Auflageflächen von Rack und Lastenauflage zum Schutz vor Beschädigung

Technische Daten	CR-250.3	CR-250.4	CR-250.5
Länge der Ladefläche	2.100 bis 2.700 mm	2.100 bis 3.900 mm	3.100 bis 4.700 mm
Max. Länge der horizontalen Zuladung	4.000 mm	5.000 mm	6.000 mm
Max. Breite der Ladefläche	2.200 mm	2.200 mm	2.200 mm
Max. Höhe der Fahrerkabine über der Ladefläche	1.500 mm	1.500 mm	1.500 mm
Geprüfte Tragkraft	250 kg	250 kg	250 kg
Eigengewicht (ohne optionales Zubehör, bei max. Höhe und Breite)	98 kg	106 kg	114 kg
Konstruktion aus verzinktem Stahlformrohr (60 / 60)	●	●	●
Zurropunkte zur Ladungssicherung an den Fußkonsolen / im Langgutträger	400 / 250 daN	400 / 250 daN	400 / 250 daN
Länge Langgutträger mit Formschlussblech vorne inkl. Windabweiser (B x H = 840 x 200 mm)	2.950 mm	4.200 mm	5.200 mm
Rack weitgehend vormontiert; inkl. Montagematerial und -anleitung	●	●	●
<b>Preis ohne optionales Zubehör</b>	<b>€ 1.279,00</b>	<b>€ 1.395,00</b>	<b>€ 1.562,00</b>
Heckscheibenschutz	€ 268,00	€ 268,00	€ 268,00
Lastenstopper mit Klemmhebel; werkzeuglos positionierbar (Foto S. 10)	€ 62,00	€ 62,00	€ 62,00
Zurrsconsole; frei positionierbar auf Formrohr, Zugkraft 400 daN (Foto S. 10)	€ 64,00	€ 64,00	€ 64,00
Scheuerschutz; Material: EPDM; Reibwert $\mu = 1$ (in Anlehnung EN ISO 8295)	€ 185,00	€ 185,00	€ 185,00
Lastenauflage; werkzeuglos abnehmbar, geprüfte Tragkraft 200 kg	€ 183,00	€ 183,00	€ 183,00
↳ Scheuerschutz für Lastenauflage; Reibwert $\mu = 1$ (in Anlehnung EN ISO 8295)	€ 56,00	€ 56,00	€ 56,00
Laderolle für Langgutträger; zur einfachen Beladung von Langgut	€ 79,00	€ 79,00	€ 79,00
Zurrgurt-Set 25.2; 4 Stk., zweiteilig mit Ratsche und Doppelhaken, passend für Langgutträger (Details S. 44)	€ 55,00	€ 55,00	€ 55,00
Zurrgurt-Set 35.2; 4 Stk., zweiteilig mit Ratsche und Doppelhaken (Details S. 44)	€ 83,00	€ 83,00	€ 83,00
Ladungssicherungsbalken; zur Befestigung an LogicLine Racks und Covers, hinter Fahrerhaus (Details S. 44, Foto S. 10)	€ 185,00	€ 185,00	€ 185,00

● Standardausstattung    Preise pro Stk. ab Werk, exkl. MwSt.    ↳ steht in Abhängigkeit zum übergeordneten Zubehör



CombiRack kombiniert mit werkseitigem Fahrerhaus-schutz und CombiBox



CombiRack kombiniert mit RoadBox



CombiCover (S. 18) bietet alle Vorteile des CombiRacks sowie Schutz vor Witterung und Verschmutzung; Transportboxen integrierbar



## PowerRack



LogicLine PowerRack PR-350 mit optionalem Zubehör



### Ihre Vorteile

Transportieren Sie besonders schweres Langgut horizontal.

- ✓ Be- und Entladung mit Kran und Stapler möglich
- ✓ optional mit LongRack und / oder Frontausleger erhältlich
- ✓ LongRack mit Formschlussblech vorne
- ✓ perfekt kombinierbar mit LogicLine Transportboxen
- ✓ geprüfte Tragkraft von 350 kg

PowerRack im Shop:

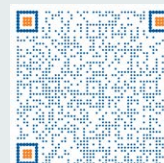

LongRack kann mit Stapler oder Kran auf das PowerRack geladen bzw. auf das Dach gehoben werden



LongRack schützt Langgut durch Käfigbauweise; Formschlussblech mit Spoiler\* ermöglicht effiziente Ladungssicherung



Schnellmontagesystem\* für die rasche Befestigung des LongRacks auf dem PowerRack



optimale Ausnutzung der Ladefläche durch horizontalen Transport von Langgut



PowerRack mit Frontausleger\* für den horizontalen Transport von schwerem Langgut



perfekt mit LogicLine Transportboxen kombinierbar

Technische Daten	PR-350	LR-250.6
Max. Länge der Ladefläche	4.700 mm	×
Max. Breite der Ladefläche	2.200 mm	×
Max. Höhe der Fahrerkabine über der Ladefläche	1.500 mm	×
Abmessungen außen; B = 660 mm, H = 505 mm	Länge	×
Abmessungen innen; B = 540 mm, H = 310 mm	Länge	×
Geprüfte Tragkraft	350 kg	250 kg
Eigengewicht (ohne optionales Zubehör, bei max. Höhe und Breite)	122 kg	52 kg
PowerRack / LongRack Fixmontage-Set	●	●
Konstruktion aus verzinktem Stahlformrohr (60 / 60)	●	×
Stabiles Formschlussblech	×	●
Zurpunkte zur Ladungssicherung	400 daN	250 daN
Anschlagpunkte für Krantransport	×	●
Stapelfähigkeit	×	●
Rack weitgehend vormontiert; inkl. Montagematerial und -anleitung	●	●
<b>Preis ohne optionales Zubehör</b>	<b>€ 1.489,00</b>	<b>€ 1.799,00</b>
Heckscheibenschutz (Foto S. 12)	€ 268,00	×
Lastenstopper mit Klemmhebel; werkzeuglos positionierbar (Foto S. 10)	€ 62,00	×
Zurkonsole; frei positionierbar auf Formrohr, Zugkraft 400 daN (Foto S. 10)	€ 64,00	×
Scheuerschutz; Material: EPDM; Reibwert $\mu = 1$ (in Anlehnung EN ISO 8295) (Foto S. 12)	€ 107,00	×
Frontausleger	€ 437,00	×
↳ Scheuerschutz für Frontausleger; Reibwert $\mu = 1$ (in Anlehnung EN ISO 8295)	€ 56,00	×
Lastenauflage; werkzeuglos abnehmbar, geprüfte Tragkraft 200 kg (Foto S. 12)	€ 183,00	×
↳ Scheuerschutz für Lastenauflage; Reibwert $\mu = 1$ (in Anlehnung EN ISO 8295)	€ 56,00	×
Mittelauflage	€ 190,00	×
↳ Scheuerschutz für Mittelauflage; Reibwert $\mu = 1$ (in Anlehnung EN ISO 8295)	€ 56,00	×
Laderolle; zur einfachen Beladung von Langgut, Breite = 760 mm	€ 125,00	×
Schnellmontagesystem	×	€ 354,00
Geschlossene Staplerlaschen aus Flachstahl	×	€ 255,00
Transportroller; zum Bewegen des LongRacks auf dem Boden (Set bestehend aus 2 Stk.)	×	€ 286,00
Scheuerschutz für LongRack; Reibwert $\mu = 1$ (in Anlehnung EN ISO 8295) (Foto S. 12)	×	€ 263,00
Spoiler für bessere Aerodynamik	×	€ 405,00
Zurrgurt-Set 25.1; 4 Stk., einteilig mit Ratsche, ohne Haken (Details S. 44)	€ 37,00	€ 37,00
Zurrgurt-Set 25.2; 4 Stk., zweiteilig mit Ratsche und Doppelhaken, passend für LongRack und Frontausleger (Details S. 44)	€ 55,00	€ 55,00
Zurrgurt-Set 35.2; 4 Stk., zweiteilig mit Ratsche und Doppelhaken (Details S. 44)	€ 83,00	€ 83,00
Ladungssicherungsbalken; zur Befestigung an LogicLine Racks und Covers, hinter Fahrerhaus (Details S. 44, Foto S. 10)	€ 185,00	×

● Standardausstattung    × nicht erhältlich    Preise pro Stk. ab Werk, exkl. MwSt.    ↳ steht in Abhängigkeit zum übergeordneten Zubehör



## EcoCover & BasicCover



LogicLine BasicCover BC-3000 mit optionalem Zubehör



### Ihre Vorteile

Schützen Sie Ihre Ladefläche mit einem wetterfesten Planen / Spriegelaufbau.

- ✓ für Pritschenfahrzeuge aller gängigen Marken
- ✓ schräger Transport von Langgut mit Ladeklappe\* oder Ladeluke\*
- ✓ Planenbeschriftung auf Anfrage
- ✓ der Aufbau wird weitgehend vormontiert, inkl. Montagematerial und Montageanleitung geliefert
- ✓ auf Wunsch auch als Halbplane möglich
- ✓ mit oder ohne Boxenintegration möglich

EcoCover im Shop:

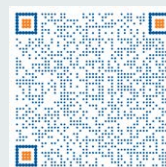

BasicCover im Shop:

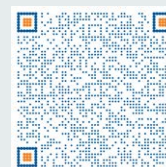

Ladeklappe\* für komfortables Öffnen und Schließen der Beladeöffnung von innen



schräger Transport von Langgut mit Ladeluke\*



Planenlift (Federrollo)\* heckseitig für schnellen Zugriff auf die Ladefläche

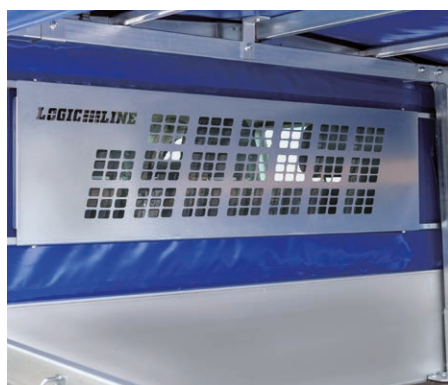

Heckscheibenschutz\* hemmt das Eindringen von Ladung in die Fahrerkabine



Kunststofffenster\* für Heckscheibe



auch als einfache Plane / Spriegelaufbau ohne Boxenintegration erhältlich



Technische Daten	EcoCover		BasicCover			
	EC-3000	EC-3000 HD	BC-3000	BC-3700	BC-3000 HD	BC-3700 HD
Max. Länge der Ladefläche	3.000 mm	3.000 mm	3.000 mm	3.700 mm	3.000 mm	3.700 mm
Max. Breite der Ladefläche	2.200 mm	2.200 mm	2.200 mm	2.200 mm	2.200 mm	2.200 mm
Höhe	Oberkante Fahrerhaus	Oberkante Fahrerhaus + 500 mm	Oberkante Fahrerhaus	Oberkante Fahrerhaus	Oberkante Fahrerhaus + 500 mm	Oberkante Fahrerhaus + 500 mm
Eigengewicht (ohne optionales Zubehör, bei max. Höhe und Breite)	79 kg	85 kg	106 kg	118 kg	113 kg	125 kg
Planengestell; aus verzinktem Stahlformrohr und gehobelten Einstecklatten	●	●	●	●	●	●
Seitenwände 4° geneigt	●	●	●	●	●	●
Geneigtes Planendach; für besseren Wasserablauf, 5 Dachholme	●	●	●	●	●	●
Ecken hinten mit Zick-Zack-Verschluss inkl. Kunststoffhaken	●	●	●	●	●	●
Plane aus wetterfestem PES nach DIN 60001, Flächengewicht 640 g / m <sup>2</sup> nach DIN 53 352, Brennverhalten < 100 mm / min. nach DIN 75200	●	●	●	●	●	●
Planenfarben*: Weiß (RAL 9016), Gelb (RAL 1003), Orange (RAL 2011), Blau (RAL 5002), Grün (RAL 6026), Steingrau (RAL 7030), Lichtgrau (RAL 7035), Schwarz (RAL 9005)	●	●	●	●	●	●
<b>Preis ohne optionales Zubehör</b>	<b>€ 1.142,00</b>	<b>€ 1.372,00</b>	<b>€ 1.834,00</b>	<b>€ 2.146,00</b>	<b>€ 1.996,00</b>	<b>€ 2.398,00</b>
Heckscheibenschutz	€ 268,00	€ 268,00	€ 268,00	€ 268,00	€ 268,00	€ 268,00
Kunststofffenster für Heckscheibe	€ 59,00	€ 59,00	€ 59,00	€ 59,00	€ 59,00	€ 59,00
Lichtbahn; in der Mitte des Planendachs über gesamte Länge, B = 1.400 mm	€ 149,00	€ 149,00	€ 149,00	€ 149,00	€ 149,00	€ 149,00
Zick-Zack-Verschluss für seitliches Öffnen der Plane bei Integration einer ToolBox oder RoadBox RB-70 (Preis je Fahrzeugseite)	€ 76,00	€ 76,00	€ 76,00	€ 76,00	€ 76,00	€ 76,00
Ladeklapp; mit Tür vorne, inkl. Langgutauflage für den schrägen Transport von Langgut bis 50 kg (EcoCover), 150 kg (BasicCover), Öffnung B x H: 580 x 300 mm	×	€ 309,00	×	×	€ 309,00	€ 309,00
Ladeluke vorne; inkl. Langgutauflage für den schrägen Transport von Langgut bis 50 kg (EcoCover), 150 kg (BasicCover), Öffnung B x H: 580 x 300 mm	×	€ 172,00	×	×	€ 172,00	€ 172,00
Lastenstopper	×	€ 62,00	×	×	€ 62,00	€ 62,00
Ladeluke heckseitig; mit werkzeuglos abnehmbarer Lastenauflage, inkl. 2 Lastenstopper und 3 Zurrpunkten (250 daN), Öffnung B x H: 920 x 407 mm (Foto S. 18)	×	×	€ 306,00	€ 306,00	€ 306,00	€ 306,00
Planenlift heckseitig (Federrollo)	€ 260,00	€ 260,00	€ 260,00	€ 260,00	€ 260,00	€ 260,00
Planenlift seitlich (Federrollo)	auf Anfrage	auf Anfrage	auf Anfrage	auf Anfrage	auf Anfrage	auf Anfrage
Drehverschlüsse zur Planenbefestigung	€ 83,00	€ 83,00	€ 83,00	€ 83,00	€ 83,00	€ 83,00
Ladungssicherungsbalken; zur Befestigung an LogicLine Racks und Covers, hinter Fahrerhaus (Details S. 44, Foto S. 10)	€ 185,00	€ 185,00	€ 185,00	€ 185,00	€ 185,00	€ 185,00

● Standardausstattung × nicht erhältlich Preise pro Stk. ab Werk, exkl. MwSt. \* alle Farbangaben ähnlich zu angegebenem RAL-Farbtone, weitere Farben auf Anfrage erhältlich

Montagekonsole für Lichtleitsystem	€ 217,00	€ 217,00	€ 217,00	€ 217,00	€ 217,00	€ 217,00
Montageservice	auf Anfrage	auf Anfrage	auf Anfrage	auf Anfrage	auf Anfrage	auf Anfrage

## CombiCover



LogicLine CombiCover CC-250.5 mit optionalem Zubehör



### Ihre Vorteile

Schützen Sie Ihre Ladefläche mit einem lastentauglichen Planen / Spriegelaufbau mit integriertem CombiRack.

- ✓ horizontaler Transport von Langgut
- ✓ Planenbeschriftung auf Anfrage
- ✓ der Aufbau wird weitgehend vormontiert, inkl. Montagematerial und Montageanleitung geliefert
- ✓ Plane aus wetterfestem PES
- ✓ geprüfte Tragkraft von 250 kg

CombiCover im Shop:

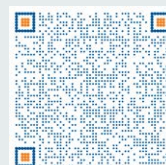

praktischer Langgutträger innerhalb der Plane



Ladeklappe\* für komfortables Öffnen und Schließen der Beladeöffnung von innen



integriertes Formschlussblech vorne verhindert Rutschen der Ladung



perfekt kombinierbar mit LogicLine Transportboxen; Zick-Zack-Verschluss\* für seitliches Aufplanen



heckseitige Ladeluke\* für schrägen Langguttransport; inklusive abnehmbarer Lastenauflage



seitlicher Planenlift\*

Technische Daten	CC-250.3	CC-250.4	CC-250.5
Länge der Ladefläche	2.100 bis 2.700 mm	2.100 bis 3.900 mm	3.100 bis 4.500 mm
Max. Breite der Ladefläche	2.200 mm	2.200 mm	2.200 mm
Höhe	Oberkante Fahrerhaus + 530 mm	Oberkante Fahrerhaus + 530 mm	Oberkante Fahrerhaus + 530 mm
Eigengewicht (ohne optionales Zubehör, bei max. Höhe und Breite)	171 kg	188 kg	205 kg
Lastentaugliches Planengestell; aus verzinktem Stahlformrohr und gehobelten Einstecklatten, Seitenwände 4° geneigt	●	●	●
Geneigtes Planendach; für besseren Wasserablauf, 5 Dachholme	●	●	●
Ecken mit Zick-Zack-Verschluss inkl. Kunststoffhaken	●	●	●
Plane aus wetterfestem PES nach DIN 60001, Flächengewicht 640 g / m <sup>2</sup> nach DIN 53 352, Brennverhalten < 100 mm / min. nach DIN 75200	●	●	●
Horizontaler Transport von Langgut (geprüfte Tragkraft)	250 kg	250 kg	250 kg
Planenfarben*: Weiß (RAL 9016), Gelb (RAL 1003), Orange (RAL 2011), Blau (RAL 5002), Grün (RAL 6026), Steingrau (RAL 7030), Lichtgrau (RAL 7035), Schwarz (RAL 9005)	●	●	●
Zurpunkte zur Ladungssicherung an den Fußkonsolen / im Langgutträger	400 / 250 daN	400 / 250 daN	400 / 250 daN
Länge Langgutträger mit Formschlussblech vorne inkl. Windabweiser (B x H = 840 x 200 mm)	2.950 mm	4.200 mm	5.200 mm
<b>Preis ohne optionales Zubehör</b>	<b>€ 3.310,00</b>	<b>€ 3.750,00</b>	<b>€ 4.040,00</b>
Heckscheibenschutz (Foto S. 16)	€ 268,00	€ 268,00	€ 268,00
Kunststofffenster für Heckscheibe (Foto S. 16)	€ 59,00	€ 59,00	€ 59,00
Lichtbahn; in der Mitte des Planendachs über gesamte Länge, B = 1.400 mm	€ 149,00	€ 149,00	€ 149,00
Zick-Zack-Verschluss für seitliches Öffnen der Plane bei Integration einer ToolBox oder RoadBox RB-70 (Preis je Fahrzeugseite)	€ 76,00	€ 76,00	€ 76,00
Ladeklappen (B x H = 740 x 218 mm)	€ 317,00	€ 317,00	€ 317,00
Lastenstopper mit Klemmhebel; werkzeuglos positionierbar; nur bei Lastenaufgabe möglich (Foto S. 10)	€ 62,00	€ 62,00	€ 62,00
Ladeluke heckseitig; mit abnehmbarer Lastenaufgabe, inkl. 2 Lastenstopper und 3 Zurpunkten (250 daN), Öffnung B x H: 920 x 407 mm	€ 306,00	€ 306,00	€ 306,00
Scheuerschutz; Material: EPDM; Reibwert $\mu = 1$ (in Anlehnung EN ISO 8295) (Foto S. 12)	€ 185,00	€ 185,00	€ 185,00
Planenlift heckseitig (Federrolle) (Foto S. 16)	€ 260,00	€ 260,00	€ 260,00
Planenlift seitlich (Federrolle)	auf Anfrage	auf Anfrage	auf Anfrage
Drehverschlüsse zur Planenbefestigung	€ 83,00	€ 83,00	€ 83,00
Ladungssicherungsbalken; zur Befestigung an LogicLine Racks und Covers, Fahrerhaus (Details S. 44, Foto S. 10)	€ 185,00	€ 185,00	€ 185,00
Montagekonsole für Lichtleitsystem	€ 217,00	€ 217,00	€ 217,00
Montageservice	auf Anfrage	auf Anfrage	auf Anfrage

● Standardausstattung Preise pro Stk. ab Werk, exkl. MwSt. \* alle Farbangaben ähnlich zu angegebenem RAL-Farbtönen, weitere Farben auf Anfrage erhältlich



## EcoBox



LogicLine EcoBox EB-150 mit optionalem Zubehör



### Ihre Vorteile

Transportieren Sie Ihr Werkzeug kostengünstig, einfach und praktisch.

- ✓ Deckelbox für einfache Anforderungen
- ✓ Gasfeder als Deckelhalter für selbsttätige Öffnung und Fixierung
- ✓ regen- und spritzwasserdicht

EcoBox im Shop:

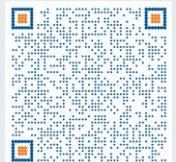

einfache Deckelbox für einfache Anwendungen



Tragegriffe\* für komfortables Heben



Antirutschmatte\* schützt Werkzeug und Material in der Box auch vor Beschädigung



Kabelhalter\* für zusätzliche Ordnung, frei platzierbar innerhalb der Box



Werkzeughalter 3-fach\*: für die sichere Verwahrung von Werkzeug innerhalb der Box



Dosenhalter 4-fach\*: zusätzlicher Stauraum innerhalb der Box für bis zu 4 Dosen



Technische Daten		EB-150
Abmessungen außen in mm, ohne Standfüße	Breite Höhe Tiefe	1.444 512 530
Gesamtvolumen		ca. 296 l
Eigengewicht (ohne optionales Zubehör)		30 kg
Geprüfte max. Zuladung		200 kg
Beladeöffnung oben; Öffnung in mm	Breite Tiefe	1.374 432
Schräger Deckel aus Alu-Riffelblech; mit Deckeldichtung, Wände aus verzinktem Stahlblech		●
Deckelhalter		Gasfeder
Drehriegelverschluss mit Knebelgriff und Rundzylinder; staubdicht und geschützt gegen Strahlwasser nach IP65 (EN 60529)		1 x
Einfache Befestigung auf der Ladefläche; inkl. Montagematerial		●
<b>Preis ohne optionales Zubehör</b>		<b>€ 524,00</b>
Tragegriffe für einfachen händischen Transport		€ 50,00
Antirutschmatte für Boden; Gummi 3 mm, Reibwert $\mu > 0,6$ ; entsprechend VDI 2700		€ 60,00
Zusätzlicher Fachteiler; zur Selbstmontage, Höhe = 165 mm		€ 51,00
Einhängefach; B x H x T: 313 x 88 x 429 mm, Tragkraft 40 kg (Foto S. 22)		€ 77,00
↳ Antirutschmatte für Einhängfach		€ 15,00
Zurrset für Gefahrgut; im Rahmen der Handwerkerregelung, inkl. 2 Stk. Alu-Zurrschienen L = je 200 mm, 1 Stk. Zurrkord mit Klemmschloss LC = 200 daN, Länge 0,2 + 1,3 m		€ 59,00
Werkzeughalter 3-fach; B x H x T: 424 x 120 x 30 mm		€ 68,00
Dosenhalter 4-fach; B x H x T: 346 x 100 x 94 mm, Ø 74 mm		€ 39,00
Kabelhalter; B x H x T: 88 x 90 x 79 mm		€ 42,00
Anschluss 230 V; Kabel (6 m); für hohe mechanische Beanspruchung inkl. Kupplung (spritzwassergeschützt) und Stecker (schlagfest), 3-fach Steckdose mit Klappdeckel (schlagfest), Schutzart IP 44 (Foto S. 22)		€ 367,00

● Standardausstattung Preise pro Stk. ab Werk, exkl. MwSt. ↳ steht in Abhängigkeit zum übergeordneten Zubehör



## BasicBox



LogicLine BasicBox BB-160 mit optionalem Zubehör



### Ihre Vorteile

Ordnen Sie Ihr Werkzeug dank vielfältiger Zubehöroptionen ganz nach Ihren Bedürfnissen.

- ✓ besonders langlebige Deckelbox durch geschraubten Rahmen aus Aluminium
- ✓ Gasfeder als Deckelhalter für selbsttätige Öffnung und Fixierung
- ✓ rutschhemmender Boden
- ✓ in vier Größen erhältlich
- ✓ regen- und spritzwasserdicht

BasicBox im Shop:

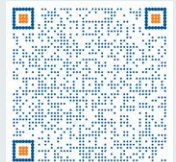

versperrbarer Stauraum\* für langstieliges Werkzeug, Zugriff und Beladung von beiden Fahrzeugseiten



Stauraum XL\* für langstieliges Werkzeug; Bordwände dienen als seitliche Begrenzungen



Einhängfach\* sorgt für Übersicht bei Kleinmaterial; Ausnehmung für Schließzapfen verhindert Verrutschen

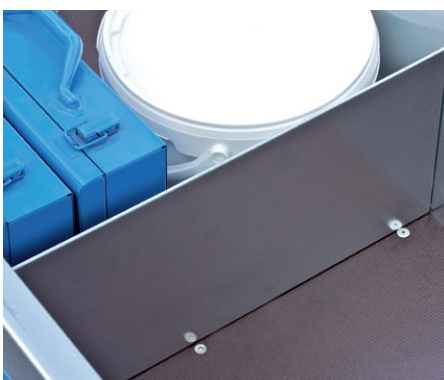

Fachteiler\* zur individuellen Aufteilung des Innenraumes der Box



Schwenkhebelverschluss\* mit Profilhalbzylinder



Anschluss 230 V\* zum Aufladen von Akkus innerhalb der Transportbox

Technische Daten		BB-160	BB-170	BB-190	BB-190 XL
Abmessungen außen in mm, ohne Standfüße	Breite	1.598	1.698	1.898	1.898
	Höhe	645	645	645	645
	Tiefe	664	664	664	804
Gesamtvolumen		ca. 602 l	ca. 640 l	ca. 718 l	ca. 857 l
Eigengewicht (ohne optionales Zubehör)		39 kg	41 kg	45 kg	52 kg
Geprüfte max. Zuladung		200 kg	200 kg	200 kg	200 kg
Beladeöffnung oben; Öffnung in mm	Breite	1.485	1.585	1.785	1.785
	Tiefe	552	552	552	692
Geschraubte Rahmenkonstruktion aus Aluprofilen; eloxiert		●	●	●	●
Schräger Deckel aus Alu-Riffelblech; mit Deckeldichtung, Wände aus verzinktem Stahlblech		●	●	●	●
Gasfeder als Deckelhalter für selbsttätige Öffnung und Fixierung		●	●	●	2 x
Drehriegelverschluss mit Knebelgriff und Rundzylinder; staubdicht und geschützt gegen Strahlwasser nach IP65 (EN 60529)		2 x	2 x	2 x	2 x
Umlaufende Keildichtung		●	●	●	●
Rutschhemmender Boden		●	●	●	●
Vertikaler Fachteiler asymmetrisch montiert (H = 165 mm)		×	×	×	●
Einfache Befestigung auf der Ladefläche; inkl. Montagematerial		●	●	●	●
<b>Preis ohne optionales Zubehör</b>		<b>€ 675,00</b>	<b>€ 721,00</b>	<b>€ 769,00</b>	<b>€ 933,00</b>
Standfüße; staplertauglich, Höhe = 100 mm, nicht nachrüstbar (Foto S. 24)		€ 98,00	€ 98,00	€ 98,00	€ 98,00
↳ Kranhebevorrichtung (Foto S. 24)		€ 306,00	€ 306,00	€ 306,00	€ 306,00
↳ Schnellmontagesystem; freie Positionierung auf der Ladefläche (nur in Verbindung mit Standfüßen lieferbar; Foto S. 24)		€ 105,00	€ 105,00	€ 105,00	€ 105,00
↳ Vorhängeschloss für Schnellmontagesystem; Messing (Foto S. 27)		€ 39,00	€ 39,00	€ 39,00	€ 39,00
Stauraum für langstieliges Werkzeug; mit Drehriegelverschluss, beidseitig zu öffnen, nach unten offen, lichte Höhe = 167 mm, erhöht BasicBox um 194 mm		€ 419,00	€ 419,00	€ 419,00	×
Stauraum XL für langstieliges Werkzeug; nach unten und seitlich offen, lichte Höhe = 370 mm, erhöht BasicBox um 370 mm		€ 420,00	€ 420,00	€ 420,00	€ 430,00
Auszugslade im Stauraum; inkl. Bodenplatte, geprüfte Tragkraft 90 kg, 1.000 mm ausziehbar, inkl. Fachteiler zur Selbstmontage B x H x T: 485 x 142 x 1.057 mm, bei XL: 625 x 142 x 1.057 mm, nicht nachrüstbar		€ 540,00	€ 540,00	€ 540,00	×
Schwenkhebelverschluss; mit Profilhalbzylinder statt Standardverschluss, staubdicht und geschützt gegen Strahlwasser nach IP65, Preis pro Stk.		€ 69,00	€ 69,00	€ 69,00	€ 69,00
Antirutschmatte für Boden; Gummi 3 mm, Reibwert $\mu > 0,6$ ; entsprechend VDI 2700		€ 66,00	€ 68,00	€ 74,00	€ 80,00
Zusätzlicher Fachteiler; zur Selbstmontage, Höhe = 165 mm		€ 51,00	€ 51,00	€ 51,00	€ 55,00
Einhängefach; B x H x T: 358 x 88 x 545 mm, bei BB-190 XL: 358 x 88 x 685 mm, Tragkraft 40 kg		€ 77,00	€ 77,00	€ 77,00	€ 82,00
↳ Antirutschmatte für Einhängefach		€ 16,00	€ 16,00	€ 16,00	€ 23,00
Zurrset für Gefahrgut; im Rahmen der Handwerkerregelung, inkl. 2 Stk. Alu-Zurrschienen L = je 200 mm, 1 Stk. Zurrgerät mit Klemmschloss LC = 200 daN, Länge 0,2 + 1,3 m		€ 59,00	€ 59,00	€ 59,00	€ 59,00
Werkzeughalter 3-fach; B x H x T: 424 x 120 x 30 mm (Foto S. 20)		€ 68,00	€ 68,00	€ 68,00	€ 68,00
Dosenhalter 4-fach; B x H x T: 346 x 100 x 94 mm, Ø 74 mm (Foto S. 20)		€ 39,00	€ 39,00	€ 39,00	€ 39,00
Kabelhalter; B x H x T: 88 x 90 x 79 mm (Foto S. 20)		€ 42,00	€ 42,00	€ 42,00	€ 42,00
Anschluss 230 V; Kabel (6 m), für hohe mechanische Beanspruchung inkl. Kupplung (spritzwassergeschützt) und Stecker (schlagfest), 3-fach Steckdose mit Klappdeckel (schlagfest), Schutzart IP 44		€ 367,00	€ 367,00	€ 367,00	€ 367,00

● Standardausstattung × nicht erhältlich Preise pro Stk. ab Werk, exkl. MwSt. ↳ steht in Abhängigkeit zum übergeordneten Zubehör

## CombiBox

Das Original!



LogicLine CombiBox CB-190 mit optionalem Zubehör



### Ihre Vorteile

Greifen Sie von drei Seiten effizient auf Ihr Werkzeug zu.

- ✓ besonders langlebige Deckelbox durch geschraubte Rahmen aus Aluminium
- ✓ unterer Teil der Box durch seitliche Türen schnell zugänglich
- ✓ erhältlich in vier Größen
- ✓ regen- und spritzwasserdicht

CombiBox im Shop:

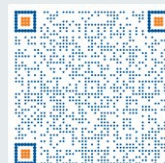

versperrender Stauraum\* für langstieliges Werkzeug; Zugriff und Beladung von beiden Fahrzeugseiten



Stauraum XL\* für langstieliges Werkzeug; Bordwände dienen als seitliche Begrenzungen



Stauraum mit integrierter Auszugslade\* für noch mehr Ordnung und Übersicht



Kranhebevorrichtung\* für den mobilen Einsatz auf der Baustelle; Schnellmontagesystem\* empfohlen

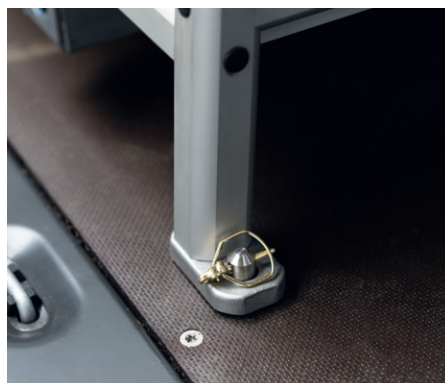

Schnellmontagesystem\* zur einfachen, werkzeuglosen Montage und Demontage der Box auf der Pritsche



Ladencontainer\* für perfekte Ordnung von Kleinmaterial





Technische Daten		CB-160	CB-170	CB-190	CB-190 XL
Abmessungen außen in mm, ohne Standfüße	Breite	1.608	1.708	1.908	1.910
	Höhe	790	790	790	910
	Tiefe	664	664	664	804
Gesamtvolumen		ca. 745 l	ca. 791 l	ca. 885 l	ca. 1.249 l
Eigengewicht (ohne optionales Zubehör)		54 kg	57 kg	62 kg	81 kg
Geprüfte max. Zuladung		200 kg	200 kg	200 kg	200 kg
Beladeöffnung oben; Öffnung in mm	Breite	1.487	1.587	1.787	1.787
	Tiefe	552	552	552	692
Seitliche Türen; Öffnung in mm	Breite	527	527	527	667
	Höhe	382	382	382	448
Geschraubte Rahmenkonstruktion aus Aluprofilen; eloxiert, Wände aus verzinktem Stahlblech, Schräger Deckel aus Alu-Riffelblech		●	●	●	●
Gasfeder als Deckelhalter für selbsttätige Öffnung und Fixierung		●	●	●	2 x
Drehriegelverschluss mit Knebelgriff und Rundzylinder; staubdicht und geschützt gegen Strahlwasser nach IP65 (EN 60529)		4 x	4 x	4 x	6 x
Umlaufende Keildichtung und Deckeldichtung		●	●	●	●
Rutschhemmender Boden und Stoppleiste; linker Teil des Zwischenbodens herausnehmbar		●	●	●	●
Vertikaler Fachteiler oben / unten asymmetrisch (H = 165 mm)		●	●	●	●
Einfache Befestigung auf der Ladefläche; inkl. Montagematerial		●	●	●	●
<b>Preis ohne optionales Zubehör</b>		<b>€ 950,00</b>	<b>€ 1.050,00</b>	<b>€ 1.125,00</b>	<b>€ 1.435,00</b>
Standfüße; staplertauglich, Höhe = 100 mm, nicht nachrüstbar		€ 98,00	€ 98,00	€ 98,00	€ 98,00
↳ Kranhebevorrichtung		€ 306,00	€ 306,00	€ 306,00	€ 306,00
↳ Schnellmontagesystem; freie Positionierung auf der Ladefläche		€ 105,00	€ 105,00	€ 105,00	€ 105,00
↳ Vorhängeschloss für Schnellmontagesystem; Messing (Foto S. 27)		€ 39,00	€ 39,00	€ 39,00	€ 39,00
Stauraum für langstieliges Werkzeug; mit Drehriegelverschluss, beidseitig zu öffnen, nach unten offen, lichte Höhe = 179 mm, erhöht CombiBox um 215 mm		€ 438,00	€ 438,00	€ 438,00	€ 458,00
Stauraum XL für langstieliges Werkzeug; nach unten und seitlich offen, lichte Höhe = 370 mm, erhöht CombiBox um 370 mm; die Antirutschmatte ist für den Innenraum der Box zwingend erforderlich!		€ 420,00	€ 420,00	€ 420,00	€ 430,00
Auszugslade im Stauraum; inkl. Bodenplatte, geprüfte Tragkraft 90 kg, 1.000 mm ausziehbar, inkl. Fachteiler zur Selbstmontage B x H x T: 485 x 142 x 1.058 mm, bei XL: 625 x 142 x 1.058 mm, nicht nachrüstbar		€ 540,00	€ 540,00	€ 540,00	€ 559,00
Schwenkhebelverschluss; mit Profilhalbzylinder statt Standardverschluss, staubdicht und geschützt gegen Strahlwasser nach IP65, Preis pro Stk. (Foto S. 22)		€ 69,00	€ 69,00	€ 69,00	€ 69,00
Antirutschmatte für Boden und Zwischenboden; Gummi 3 mm, Reibwert $\mu > 0,6$ ; entsprechend VDI 2700		€ 128,00	€ 132,00	€ 141,00	€ 161,00
Ladencontainer; 3 selbstverriegelnde Laden, geprüfte Tragkraft pro Lade 60 kg, B x H x T: 520 x 391 x 486 mm		€ 640,00*	€ 640,00	€ 640,00	€ 697,00
Zusätzlicher Fachteiler zur Selbstmontage (H = 165 mm)		€ 51,00	€ 51,00	€ 51,00	€ 55,00
Einhängefach; B x H x T: 358 x 88 x 545 mm, bei XL: 358 x 88 x 685 mm, Tragkraft 40 kg (Foto S. 22)		€ 77,00	€ 77,00	€ 77,00	€ 82,00
↳ Antirutschmatte für Einhängefach		€ 16,00	€ 16,00	€ 16,00	€ 23,00
Auszugslade; geprüfte Tragkraft 90 kg, 1.000 mm ausziehbar, beifahrerseitig montiert, inkl. Fachteiler B x H x T: 485 x 142 x 1.058 mm, bei XL: 625 x 142 x 1.058 mm		€ 396,00*	€ 396,00	€ 396,00	€ 419,00
Auszugslade für Gefahrgut; im Rahmen der Handwerkerregelung (Maße u. Beschreibung siehe Auszugslade), inkl. Fachteiler frei positionierbar, Antirutschmatte (Gummi 3 mm), 3 Stk. Alu-Zurrschienen L = je 1.058 mm, 3 Stk. Zurrgurte mit Klemmschloss LC = 200 daN, Länge 0,2 + 1,3 m		€ 539,00*	€ 539,00	€ 539,00	€ 569,00
Zurrset für Gefahrgut; im Rahmen der Handwerkerregelung, zur Selbstmontage, inkl. 2 Stk. Alu-Zurrschienen L = je 200 mm, 1 Stk. Zurrgurt mit Klemmschloss LC = 200 daN, Länge 0,2 + 1,3 m		€ 59,00	€ 59,00	€ 59,00	€ 59,00
Werkzeughalter 3-fach; B x H x T: 424 x 120 x 30 mm (Foto S. 20)		€ 68,00	€ 68,00	€ 68,00	€ 68,00
Dosenhalter 4-fach; B x H x T: 346 x 100 x 94 mm, Ø 74 mm (Foto S. 20)		€ 39,00	€ 39,00	€ 39,00	€ 39,00
Kabelhalter; B x H x T: 88 x 90 x 79 mm (Foto S. 20)		€ 42,00	€ 42,00	€ 42,00	€ 42,00
Anschluss 230 V; Kabel (6 m), für hohe mechanische Beanspruchung inkl. Kupplung (spritzwassergeschützt) und Stecker (schlagfest), 3-fach Steckdose mit Klappdeckel (schlagfest), Schutzart IP 44 (Foto S. 22)		€ 367,00	€ 367,00	€ 367,00	€ 367,00
Vertikalauszug (Details S. 6)		€ 289,00	€ 289,00	€ 289,00	€ 289,00
Handwaschset (Details S. 6)		€ 154,00	€ 154,00	€ 154,00	€ 154,00
Schraubstock (Details S. 43)		€ 474,00	€ 474,00	€ 474,00	€ 474,00

● Standardausstattung Preise pro Stk. ab Werk, exkl. MwSt. ↳ steht in Abhängigkeit zum übergeordneten Zubehör

## ToolBox

Alle Größen  
& Fachsysteme  
finden Sie auf  
S. 28!



LogicLine ToolBox TB-150 mit optionalem Fachsystem und Zubehör



LogicLine ToolBox TB-150 XL mit integriertem Fachsystem und optionalem Zubehör



LogicLine ToolBox TB-200 mit integriertem Fachsystem und optionalem Zubehör

### TB-100 / TB-125 / TB-150

#### Ihre Vorteile

- ✓ effizienter Zugriff von der Fahrzeugseite
- ✓ maximaler Komfort mit Alu-Rolltür
- ✓ perfekt kombinierbar mit weiteren ToolBoxen, Racks und Covers
- ✓ regen- und spritzwasserdicht
- ✓ geschraubter Rahmen aus Aluminium

### TB-150 XL

#### Ihre Vorteile

- ✓ größerer Stauraum, mehr Höhe und Tiefe
- ✓ standardmäßig integriertes Fachsystem
- ✓ effizienter Zugriff durch bis zu zwei optionale Auszugsladen
- ✓ perfekt kombinierbar mit RoadBox, weiteren ToolBoxen, Racks und Covers
- ✓ regen- und spritzwasserdicht
- ✓ geschraubter Rahmen aus Aluminium

### TB-200

#### Ihre Vorteile

- ✓ größerer Stauraum durch 2 m Breite
- ✓ standardmäßig integriertes Fachsystem
- ✓ oberes Fach für langes Werkzeug (durch mitgelieferte Fachteile individuell abtrennbar)
- ✓ bis zu vier optionale Auszugsladen
- ✓ bis zu zwei optionale Ladencontainer
- ✓ perfekt kombinierbar mit weiteren ToolBoxen, Racks und Covers
- ✓ regen- und spritzwasserdicht
- ✓ geschraubter Rahmen aus Aluminium

ToolBox im Shop:

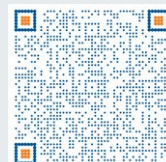



Ladencontainer\* mit drei selbstverriegelnden Läden für perfekte Ordnung und Übersicht



zusätzlicher Stauraum durch Aufständering auf Bordwandhöhe\*; optionale Abdeckbleche zur Abgrenzung



Digitaldruck mit Bild- bzw. Logoaufdruck\* für zusätzliche Werbefläche



komfortabler Zugriff von der Fahrzeugseite durch Aluminium-Rolltür



Schnellmontagesystem\*; optional auch mit Vorhängeschloss erhältlich



Vertikalauszug\* für die Montage von beispielsweise Werkzeughalter\* oder Handwaschset\*



ToolBox TB-200 mit zwei Auszugsläden (bis zu vier möglich)



Perfekt mit LogicLine Planenaufbauten, weiteren Transportboxen ...



... sowie Lastenträgern kombinierbar



staplertauglich durch optionale Standfüße



durch Teleskop-System komfortabel zu bedienende Kranhebevorrichtung\*



ausziehbarer Schraubstock\* für eine mobile Werkbank

## Finden Sie das richtige Fachsystem\* für Ihre Anforderungen

### Fachsysteme für TB-100

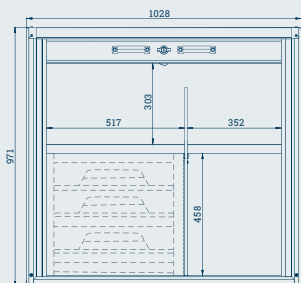

Fachsystem 1

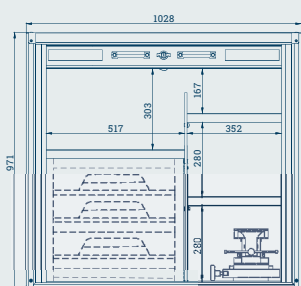

Fachsystem 2

optional mit Schraubstock\*\* kombinierbar

### Fachsysteme für TB-125

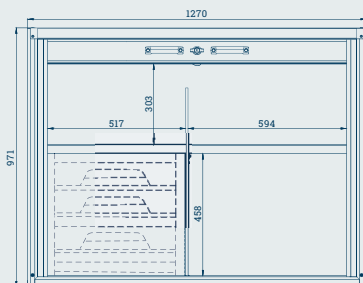

Fachsystem 1

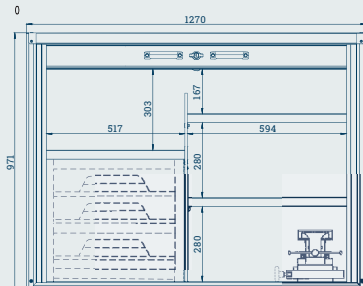

Fachsystem 2

optional mit Schraubstock\*\* kombinierbar

### Fachsysteme für TB-150

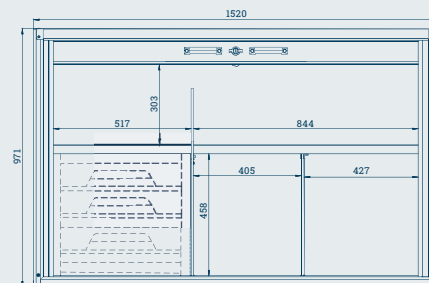

Fachsystem 1

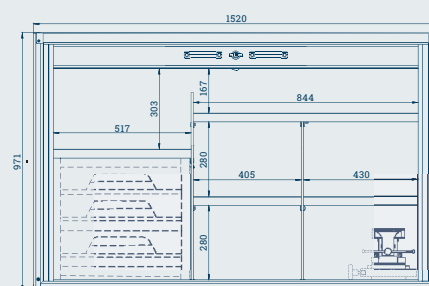

Fachsystem 2

optional mit Schraubstock\*\* kombinierbar

- ✓ TB-150 XL und TB-200 sind in der Standardausführung bereits mit einem Fachsystem ausgestattet, das Sie nach Belieben mit Zubehör erweitern können.
- ✓ Bei den restlichen ToolBoxen haben Sie die Wahl zwischen verschiedenen Fachsystemen, um die optimale Lösung für Ihre persönlichen Bedürfnisse zu finden!

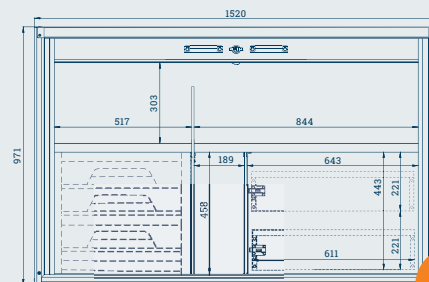

Fachsystem 3

optimiert für bis zu zwei Auszugsläden

NEU!

Unser  
Customer Service  
berät Sie gerne bei  
der Auswahl und  
Planung Ihrer  
ToolBox!  
+ 43 5 0170

### Fachsystem für TB-200

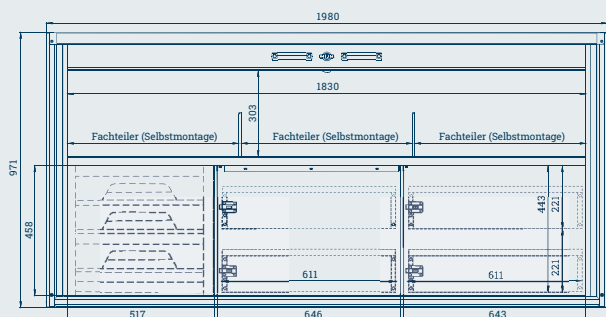

standardmäßiges integriertes Fachsystem

inkl. zwei Fachteiler zur Selbstmontage; bis zu vier Auszugsläden möglich

### Fachsystem für TB-150 XL

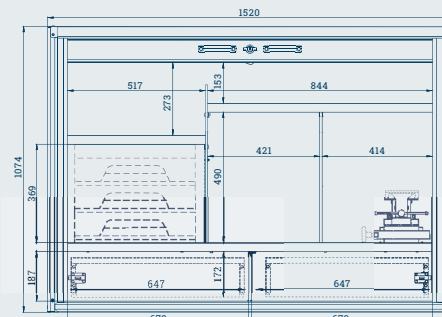

standardmäßiges integriertes Fachsystem

bis zu zwei Auszugsläden möglich

Technische Daten		TB-100	TB-125	TB-150	TB-150 XL	TB-200
Abmessungen außen in mm, ohne Standfüße	Breite	1.028	1.270	1.520	1.520	1.980
	Höhe	971	971	971	1.074	971
	Tiefe	697	697	697	767	697
Beladeöffnung in mm (ToolBox ohne Fachsystem)	Breite	878	1.122	1.372	×	×
	Höhe	794	794	794		
Gesamtvolumen		ca. 628 l	ca. 774 l	ca. 922 l	ca. 1.020 l	ca. 1.207 l
Eigengewicht (ohne optionales Zubehör)		45 kg	52 kg	60 kg	84 kg	86 kg
Geprüfte max. Zuladung		200 kg	200 kg	200 kg	200 kg	200 kg
Geschraubte Rahmenkonstruktion aus Aluprofilen; eloxiert, mit umlaufender Keildichtung, Oberseite und Wände aus verzinktem Stahlblech		●	●	●	●	●
Hochwertige Alu-Rolltür; eloxiert		●	●	●	●	●
Rutschhemmender Boden und Stoppleiste		●	●	●	●	●
Drehriegelverschluss mit Knebelgriff und Rundzylinder; staubdicht und geschützt gegen Strahlwasser nach IP65 (EN 60529)		1 x	1 x	1 x	1 x	1 x
Einfache Befestigung auf der Ladefläche; inkl. Montagematerial		●	●	●	●	●
<b>Preis ohne optionales Zubehör</b>		<b>€ 1.315,00</b>	<b>€ 1.430,00</b>	<b>€ 1.545,00</b>	<b>€ 2.060,00</b>	<b>€ 2.210,00</b>
Standfüße; staplertauglich, Höhe = 100 mm, nicht nachrüstbar		€ 98,00	€ 98,00	€ 98,00	€ 98,00	€ 98,00
↳ Kranhebevorrichtung (Foto S. 24)		€ 305,00	€ 305,00	€ 305,00	€ 305,00	€ 443,00
↳ Schnellmontagesystem; freie Positionierung auf der Ladefläche (Foto S. 24)		€ 105,00	€ 105,00	€ 105,00	€ 105,00	€ 273,00
↳ Vorhängeschloss für Schnellmontagesystem; Messing (Foto S. 27)		€ 39,00	€ 39,00	€ 39,00	€ 39,00	€ 39,00
Set zur Integration in Bordwand		€ 264,00	€ 264,00	€ 264,00	€ 264,00	€ 264,00
Set zur Integration in Bordwand und Plane (Foto S. 27)		€ 433,00	€ 433,00	€ 433,00	€ 433,00	€ 433,00
Set zur Integration in Plane; mit Planenfixierung		€ 538,00	€ 538,00	€ 538,00	€ 538,00	€ 538,00
Aufständerung der Box zur Positionierung auf Bordwandhöhe		€ 246,00	€ 246,00	€ 246,00	€ 246,00	€ 246,00
↳ Abdeckblech für Aufständerung hinten		€ 99,00	€ 107,00	€ 113,00	€ 113,00	€ 151,00
↳ Abdeckblech für Aufständerung links / rechts; je Seite		€ 78,00	€ 78,00	€ 78,00	€ 78,00	€ 78,00
Schwenkhebelverschluss; mit Profilhalbzylinder statt Standardverschluss, staubdicht und geschützt gegen Strahlwasser nach IP65, Preis pro Stk. (Foto S. 22)		€ 69,00	€ 69,00	€ 69,00	€ 69,00	€ 69,00
Antirutschmatte für ToolBox ohne Fachsystem; Gummi 3 mm, Reibwert $\mu > 0,6$ ; entsprechend VDI 2700		€ 46,00	€ 60,00	€ 65,00	×	×
Fachsystem 1*; mit rutschhemmendem Boden und Stoppleiste		€ 195,00	€ 207,00	€ 290,00	●	●
↳ Antirutschmatte für Fachsystem 1		€ 98,00	€ 110,00	€ 120,00	€ 188,00	€ 174,00
Fachsystem 2*; mit rutschhemmendem Boden und Stoppleiste		€ 262,00	€ 287,00	€ 383,00	×	×
↳ Antirutschmatte für Fachsystem 2		€ 98,00	€ 110,00	€ 120,00	×	×
Fachsystem 3*; mit rutschhemmendem Boden und Stoppleiste		×	×	€ 342,00	×	×
↳ Antirutschmatte für Fachsystem 3		×	×	€ 120,00	×	×
Auszugslade; gepr. Tragkraft 90 kg, inkl. Fachteiler bei TB-150 XL: B x H x T: 647 x 150 x 600 mm, 650 mm ausziehbar bei TB-150 Fachsystem 3 & TB-200: B x H x T: 609 x 150 x 529 mm, 550 mm ausziehbar		×	×	€ 399,00	€ 399,00	€ 399,00
Auszugslade für Gefahrgut; im Rahmen der Handwerkerregelung (Maße u. Beschreibung siehe Auszugslade), inkl. Fachteiler frei positionierbar, Antirutschmatte (Gummi 3 mm), 3 Stk. Alu-Zurrschienen L = je 1.058 mm, 3 Stk. Zurrgurte mit Klemmschloss LC = 200 daN, Länge 0,2 + 1,3 m		×	×	€ 494,00	×	€ 494,00
Ladencontainer; 3 selbstverriegelnde Laden, geprüfte Tragkraft pro Lade 60 kg (B x H x T: 520 x 476 x 486 mm, B x H x T für TB-150 XL: 520 x 391 x 486 mm)		€ 665,00	€ 665,00	€ 665,00	€ 640,00	€ 665,00
Werkzeughalter 3-fach; B x H x T: 424 x 120 x 30 mm (Foto S. 20)		€ 68,00	€ 68,00	€ 68,00	€ 68,00	€ 68,00
Dosenhalter 4-fach; B x H x T: 346 x 100 x 94 mm, Ø 74 mm (Foto S. 20)		€ 39,00	€ 39,00	€ 39,00	€ 39,00	€ 39,00
Kabelhalter; B x H x T: 88 x 90 x 79 mm (Foto S. 20)		€ 42,00	€ 42,00	€ 42,00	€ 42,00	€ 42,00
Anschluss 230 V; Kabel (6 m), für hohe mechanische Beanspruchung inkl. Kupplung (spritzwassergeschützt) und Stecker (schlagfest), 3-fach Steckdose mit Klappdeckel (schlagfest), Schutzart IP 44 (Foto S. 22)		€ 367,00	€ 367,00	€ 367,00	€ 367,00	€ 367,00
Vertikalauszug; bei TB-100, TB-125 & TB-150 jeweils mit Fachsystem 1 sowie bei TB-150 XL & TB-200 möglich (Details S. 6)		€ 245,00	€ 245,00	€ 245,00	€ 245,00	€ 245,00
Handwaschset (Details S. 6)		€ 154,00	€ 154,00	€ 154,00	€ 154,00	€ 154,00
Digitaldruck mit Bild- bzw. Logoaufrück auf Rollladen (Foto S. 27)		€ 480,00	€ 528,00	€ 565,00	€ 595,00	€ 655,00

● Standardausstattung × nicht erhältlich Preise pro Stk. ab Werk, exkl. MwSt. ↳ steht in Abhängigkeit zum übergeordneten Zubehör

## RoadBox



RoadBox RB-65 mit optionalem Zubehör



RoadBox RB-70 mit optionalem Zubehör

### RB-65

#### Ihre Vorteile

- ✓ Zugriff von beiden Fahrzeugseiten durch Drehtüren aus Alu-Riffelblech
- ✓ standardmäßig integriertes Fachsystem
- ✓ Schnellmontagesystem erhältlich
- ✓ Fahrerhausschutz durch hohe Bauweise
- ✓ perfekt kombinierbar mit weiteren RoadBoxen, ToolBoxen und Racks
- ✓ regen- und spritzwasserdicht
- ✓ geschraubter Rahmen aus Aluminium

RB-70:  
Integration in  
Bordwand und  
Plane möglich.  
Details und  
Größen auf  
S. 33!

### RB-70

#### Ihre Vorteile

- ✓ effizienter Zugriff von beiden Fahrzeugseiten durch Alu-Rolltüren
- ✓ spart das Herunterklappen der Bordwand durch Integration\* in Bordwand (und Plane)
- ✓ erhältlich in drei Größen
- ✓ standardmäßig integriertes Fachsystem
- ✓ Montage auf Kipperfahrzeug möglich
- ✓ Fahrerhausschutz durch hohe Bauweise
- ✓ perfekt kombinierbar mit weiteren RoadBoxen, ToolBoxen und Racks
- ✓ regen- und spritzwasserdicht
- ✓ geschraubter Rahmen aus Aluminium

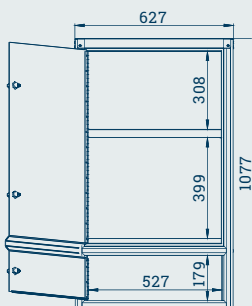

RoadBox RB-65:  
Ansicht Fahrerseite

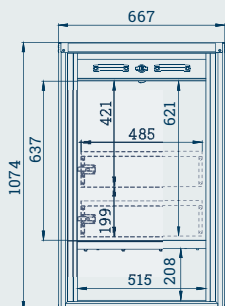

RoadBox RB-70: Ansicht  
Beifahrerseite mit optionalen  
Auszugsladen

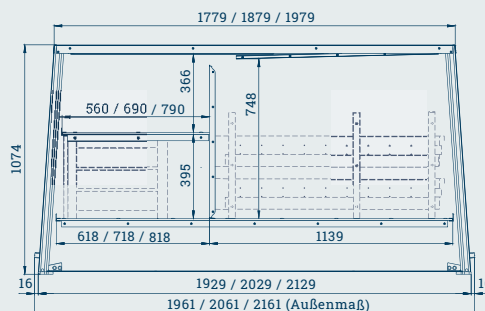

RoadBox RB-70: Heckansicht, RoadBox  
mit optionalem Zubehör

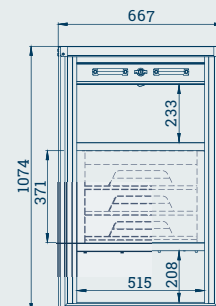

RoadBox RB-70: Ansicht  
Fahrerseite mit opt. Laden-  
container

## RB-125 und RB-150

### Ihre Vorteile

- ✓ effizienter Zugriff von beiden Fahrzeugseiten durch Alu-Rolltüren
- ✓ extra viel Stauraum
- ✓ standardmäßig integriertes Fachsystem
- ✓ kostengünstiger, flexibler und effizienter als ein Kastenwagen
- ✓ mobiler Einsatz auf der Baustelle durch optionale Kranhebevorrichtung
- ✓ Schnellmontagesystem erhältlich
- ✓ Fahrerhausschutz durch hohe Bauweise
- ✓ perfekt kombinierbar mit weiteren RoadBoxen, ToolBoxen und Racks



RoadBox RB-125 mit optionalem Zubehör



RoadBox RB-150 mit optionalem Zubehör

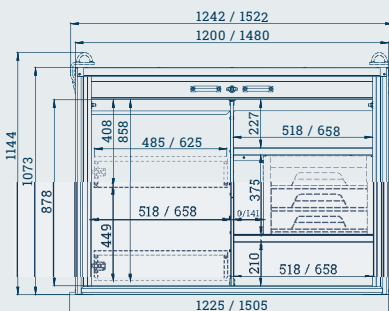

RB-125 / RB-150 Beifahrerseite mit opt. Auszugsladen und Ladencontainer

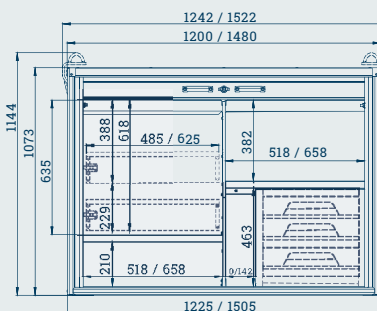

RB-125 / RB-150 Fahrerseite mit opt. Auszugsladen und Ladencontainer

RoadBox im Shop:

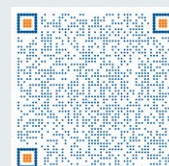

## Finden Sie das richtige Zubehör für Ihre RoadBox

### Zubehör für alle Modelle der RoadBox



bis zu zwei Auszugsladen\* bei RB-65 und RB-70;  
bis zu vier Auszugsladen bei der RB-125 und RB-150



Auszugslade für Gefahrgut\* für den sicheren  
Transport gemäß Handwerkerregelung



Ladencontainer\* für perfekte Ordnung und Übersicht

### Zubehör für RB-70



optionale Griffleisten\* statt Bügelgriffen sorgen für  
eine geringere Außenbreite der Box



Montage mittels Konsole\* auch zwischen Fahrer-  
kabine und Kipperaufbau möglich

### Zubehör für RB-125 & RB-150



Kranhebevorrichtung\* für den mobilen Einsatz auf der  
Baustelle; Rollendruck\* für zusätzliche Werbefläche



Integration\* in gekürzte Pritschenbordwand



Integration\* in gekürzte Pritschenbordwand und Plane;  
Planenfixierung oberhalb der Bordwand

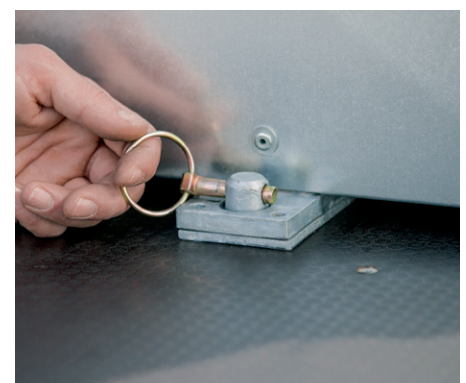

Schnellmontagesystem\* zur einfachen werkzeuglosen  
Montage und Demontage – auch für die RB-65 in  
ähnlicher Ausführung erhältlich!





Technische Daten		RB-65	RB-70 M	RB-70 L	RB-70 XL	RB-125	RB-150
Abmessungen außen in mm	Breite	627	667	667	667	1.225	1.505
	Höhe	1.077	1.074	1.074	1.074	1.073	1.073
	Tiefe	1.896	1.961	2.061	2.161	1.918	1.918
Gesamtvolumen		ca. 1.220 l	ca. 1.265 l	ca. 1.335 l	ca. 1.405 l	ca. 2.250 l	ca. 2.730 l
Eigengewicht (ohne optionales Zubehör)		87 kg	79 kg	82 kg	86 kg	159 kg	180 kg
Geprüfte max. Zuladung		200 kg	200 kg	200 kg	200 kg	300 kg	300 kg
Geschraubte Rahmenkonstruktion aus Aluprofilen; eloxiert, mit umlaufender Keildichtung		●	●	●	●	●	●
Oberseite und Wände aus verzinktem Stahlblech		●	●	●	●	●	●
Zugriff von beiden Fahrzeugseiten		Drehtür, Alu-Riffelblech	Alu-Rolltür, eloxiert	Alu-Rolltür, eloxiert	Alu-Rolltür, eloxiert	Alu-Rolltür, eloxiert	Alu-Rolltür, eloxiert
Drehriegelverschluss mit Knebelgriff und Rundzylinder; staubdicht und geschützt gegen Strahlwasser nach IP65 (EN 60529)		6 x	2 x	2 x	2 x	2 x	2 x
Fachsystem mit rutschhemmendem Boden und Stoppleiste		●	●	●	●	●	●
Stauraum für langstieliges Werkzeug; beidseitig zu öffnen, nach unten öffnen, lichte Höhe: RB-65 = 179 mm, RB-70 = 208 mm, RB-125 und RB-150 = 210 mm		●	●	●	●	●	●
Zurpunkte bei Ausführung ohne Auszugslade		×	×	×	×	250 daN	250 daN
<b>Preis ohne optionales Zubehör</b>		<b>€ 1.690,00</b>	<b>€ 2.120,00</b>	<b>€ 2.165,00</b>	<b>€ 2.195,00</b>	<b>€ 3.745,00</b>	<b>€ 3.990,00</b>
Set zur Integration in Bordwand; inkl. Bordwandverschlusssteil (für beide Fahrzeugseiten)		×	€ 528,00	€ 528,00	€ 528,00	×	×
Set zur Integration in Bordwand und Plane; inkl. Bordwandverschlusssteil (für beide Fahrzeugseiten)		×	€ 866,00	€ 866,00	€ 866,00	×	×
Montagekonsole mit Bodenplatte für Stauraum; für Positionierung zwischen Fahrerhaus und Kipperaufbau		×	€ 445,00	€ 445,00	€ 445,00	×	×
Schnellmontagesystem; freie Positionierung auf der Ladefläche		€ 105,00	×	×	×	€ 278,00	€ 278,00
↳ Vorhängeschloss für Schnellmontagesystem; Messing (Foto S. 27)		€ 39,00	×	×	×	×	×
Kranhebevorrichtung		×	×	×	×	€ 324,00	€ 324,00
Griffleisten statt Bügelgriffen für geringere Außenbreite der Box (Set = 4 Stk.)		×	€ 39,00	€ 39,00	€ 39,00	×	×
Schwenkhebelsverschluss; mit Profilhalbzylinder statt Standardverschluss, staubdicht und geschützt gegen Strahlwasser (IP65), Preis / Stk.		€ 69,00	€ 69,00	€ 69,00	€ 69,00	€ 69,00	€ 69,00
Antirutschmatte für Boden und Zwischenboden; Gummi 3 mm, Reibwert $\mu > 0,6$ ; entsprechend VDI 2700		€ 138,00	€ 152,00	€ 152,00	€ 152,00	€ 170,00	€ 191,00
Ladencontainer; 3 selbstverriegelnde Laden, geprüfte Tragkraft pro Lade 60 kg, 520 x 391 x 486 (beifahrerseitig: RB-125 / RB-150; fahrerseitig: RB-65 / RB-70); 520 x 476 x 486 (fahrerseitig: RB-125 / RB-150) (B x H x T in mm)		€ 640,00 ×	€ 640,00 ×	€ 640,00 ×	€ 640,00 ×	€ 640,00 € 665,00	€ 640,00 € 665,00
Auszugslade; inkl. Fachteiler frei positionierbar, geprüfte Tragkraft 90 kg, 1.000 mm ausziehbar, beifahrerseitig bei RB-65 / RB-70; (beidseitig möglich bei RB-125 / RB-150) RB-65 / RB-70 / RB-125, B x H x T in mm: 485 x 142 x 1.058 RB-150, B x H x T in mm: 625 x 142 x 1.058		€ 396,00	€ 402,00	€ 402,00	€ 402,00	€ 402,00	€ 425,00
Auszugslade für Gefahrgut; im Rahmen der Handwerkerregelung (Maße u. Beschreibung siehe Auszugslade), inkl. Fachteiler frei positionierbar, Antirutschmatte (Gummi 3 mm), 3 Stk. Alu-Zurrschienen L = je 1.058 mm, 3 Stk. Zurrgurte mit Klemmschloss LC = 200 daN, Länge 0,2 + 1,3 m		€ 539,00	€ 547,00	€ 547,00	€ 547,00	€ 547,00	€ 575,00
Auszugslade im Stauraum; inkl. Bodenplatte, geprüfte Tragkraft 90 kg, 1.000 mm ausziehbar, inkl. Fachteiler zur Selbstmontage (B x H x T: 485 x 142 x 1.058 mm), nicht nachrüstbar		€ 576,00	€ 556,00	€ 556,00	€ 556,00	×	×
Zurrset für Gefahrgut; im Rahmen der Handwerkerregelung, inkl. 2 Stk. Alu-Zurrschienen L = je 200 mm, 1 Stk. Zurrgurt mit Klemmschloss LC = 200 daN, Länge 0,2 + 1,3 m		€ 59,00	€ 59,00	€ 59,00	€ 59,00	€ 59,00	€ 59,00
Werkzeughalter 3-fach; B x H x T: 424 x 120 x 30 mm (Foto S. 20)		€ 68,00	€ 68,00	€ 68,00	€ 68,00	€ 68,00	€ 68,00
Dosenhalter 4-fach; B x H x T: 346 x 100 x 94 mm, Ø 74 mm (Foto S. 20)		€ 39,00	€ 39,00	€ 39,00	€ 39,00	€ 39,00	€ 39,00
Kabelhalter; B x H x T: 88 x 90 x 79 mm (Foto S. 20)		€ 42,00	€ 42,00	€ 42,00	€ 42,00	€ 42,00	€ 42,00
Anschluss 230 V; Kabel (6 m), für hohe mechanische Beanspruchung inkl. Kupplung (spritzwassergeschützt) und Stecker (schlagfest), 3-fach Steckdose mit Klappdeckel (schlagfest), Schutzart IP 44 (Foto S. 22)		€ 367,00	€ 367,00	€ 367,00	€ 367,00	€ 367,00	€ 367,00
Handwaschset (Details S. 6)		€ 154,00	€ 154,00	€ 154,00	€ 154,00	€ 154,00	€ 154,00
Vertikalauszug (Details S. 6)		€ 289,00	€ 289,00	€ 289,00	€ 289,00	€ 245,00	€ 245,00
Digitaldruck mit Bild- bzw. Logoauflage auf Rollladen; Preis / Seite (Foto S. 27)		×	€ 480,00	€ 480,00	€ 480,00	€ 528,00	€ 585,00

● Standardausstattung    × nicht erhältlich    Preise pro Stk. ab Werk, excl. MwSt.    ↳ steht in Abhängigkeit zum übergeordneten Zubehör

## UnterflurBox



LogicLine UnterflurBox UB-100 mit optionalem Zubehör



### Ihre Vorteile

Schaffen Sie zusätzlichen Stauraum unterhalb der Ladefläche.

- ✓ hält trocken durch umlaufende Dichtung aus EPDM und Kompressionsverschluss
- ✓ Deckel bis 90° zu öffnen
- ✓ inklusive Halter und Montagematerial
- ✓ passend für viele Pritschenfahrzeuge wie Mercedes Sprinter, VW Crafter / Transporter, MAN TGE, Ford Transit, Iveco Daily u.v.m.

UnterflurBox im Shop:

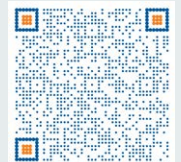

Auszugslade\* für komfortablen Zugriff (erhältlich für UB-80 und UB-100)



praktischer Kompressionsverschluss; in Deckel integriert



Box mit umlaufender Dichtung; Deckel 90° zu öffnen



ideal für VW Transporter: UB-45



noch mehr Stauraum unterhalb der Ladefläche mit der UB-100



UB-62: Durch Freistellung für Federaufhängung für VW Crafter, MAN TGE und MB Sprinter optimiert

Technische Daten		UB-45	UB-62	UB-70	UB-80	UB-100
Abmessungen außen (in mm)	Breite	450	620	700	800	1.000
	Höhe	380	450	380	380	380
	Tiefe	270	400	300	400	400
Gesamtvolumen		ca. 45 l	ca. 85 l	ca. 70 l	ca. 105 l	ca. 130 l
Eigengewicht (ohne optionales Zubehör)		8 kg	11 kg	10 kg	12 kg	15 kg
Geprüfte max. Zuladung		60 kg	60 kg	60 kg	60 kg	60 kg
Beladeöffnung (in mm)	Breite	402	572	652	752	952
	Höhe	311	381	311	311	311
Aluminium; 2 mm glatt		●	●	●	●	●
Deckel außen Aluminium beschichtet, schwarz RAL 9005		●	●	●	●	●
Deckelscharnier Edelstahl		●	●	●	●	●
Deckel mit Fangkette 90° zu öffnen		●	●	●	●	●
Kompressionsverschluss; inkl. Schlüssel und Zylinderschloss, staubdicht und geschützt gegen Strahlwasser nach IP65		1 x	1 x	1 x	1 x	2 x
Regen- und spritzwasserdicht; mit umlaufender Dichtung EPDM		●	●	●	●	●
Inkl. Montagematerial und Halterungen		●	●	●	●	●
<b>Preis ohne optionales Zubehör</b>		<b>€ 575,00</b>	<b>€ 690,00</b>	<b>€ 670,00</b>	<b>€ 700,00</b>	<b>€ 745,00</b>
Antirutschmatte für Boden; Gummi 3 mm, Reibwert $\mu > 0,6$ ; entsprechend VDI 2700		€ 25,00	€ 26,00	€ 27,00	€ 28,00	€ 31,00
Horizontaler Zwischenboden; geprüfte Tragkraft 30 kg, mit rutschhemmendem Boden und Stoppleiste		€ 81,00	€ 83,00	€ 89,00	€ 89,00	€ 97,00
↳ Antirutschmatte für Zwischenboden		€ 25,00	€ 26,00	€ 27,00	€ 28,00	€ 31,00
Auszugslade; geprüfte Tragkraft 60 kg, 250 mm ausziehbar, B x H x T: 681 x 100 x 345 mm bei UB-80, 882 x 100 x 345 mm bei UB-100		×	×	×	€ 305,00	€ 340,00
↳ Antirutschmatte für Auszugslade		×	×	×	€ 28,00	€ 31,00

● Standardausstattung Preise pro Stk. ab Werk, exkl. MwSt. ↳ steht in Abhängigkeit zum übergeordneten Zubehör

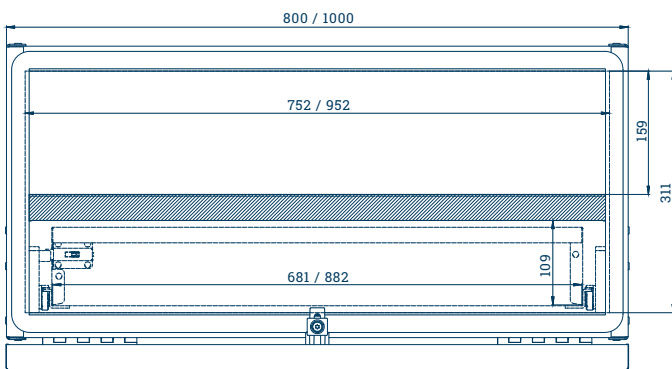

UnterflurBox UB-80 / UB-100 mit Auszugslade und Zwischenboden, Maße in mm

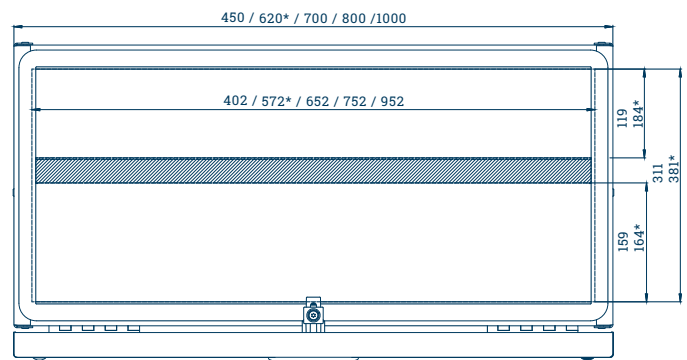

UnterflurBox UB-45 / UB-62\* / UB-70 / UB-80 / UB-100 mit Zwischenboden, Maße in mm

## PickUp Racks



LogicLine PickUp FrontRack PFR-125 und PickUp HeckRack PHR-125 mit optionalem Zubehör



### Ihre Vorteile

Transportieren Sie Langgut schräg (PickUp FrontRack) oder horizontal (Kombination PickUp FrontRack und PickUp HeckRack) – auch im Gelände.

- ✓ passend für alle gängigen Pick-up Modelle
- ✓ optionaler Heckscheibenschutz
- ✓ Rack weitgehend vormontiert, inkl. Montagematerial und Montageanleitung
- ✓ geprüfte Tragkraft von 125 kg

PickUp Racks im Shop:

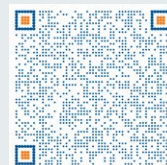

Technische Daten	PickUp FrontRack PFR-125	PickUp HeckRack PHR-125
Passend für folgende Fahrzeugmodelle: (Doppelkabine**)	Volkswagen Amarok (ab BJ 2012); Mercedes-Benz X-Klasse (ab BJ 2016); Ford Ranger (ab BJ 2012) / Toyota Hilux (ab BJ 2005); Mitsubishi L200 / Fiat Fullback (ab BJ 2016); Nissan Navara / Renault Alaskan (ab BJ 2016)	
Geprüfte Tragkraft (Schrägbeladung)	125 kg	125 kg
Eigengewicht (ohne optionales Zubehör)	11 kg	11 kg
Zurpunkte zur Ladungssicherung	250 daN	250 daN
Konstruktion aus verzinktem Stahlformrohr; pulverbeschichtet schwarz RAL 9005 (Gütesiegel der GSB)	●	●
Schrägtransport	●	●
Horizontaltransport	durch Kombination aus PFR-125 und PHR-125	
<b>Preis ohne optionales Zubehör</b>	<b>€ 488,00</b>	<b>€ 488,00</b>
Heckscheibenschutz	€ 316,00	×
↳ Dritte Bremsleuchte (entsprechend ECE Regelung 48, vormontiert, nicht nachrüstbar, Notwendigkeit ist mit lokalen Behörden abzuklären)	€ 299,00	×
Frontausleger; mit Formschlussblech (umklappbar) und Dachträger, geprüfte Tragkraft 125 kg, B x H x L: 840 x 200 x 3.000 mm	€ 1.226,00 (Mitsubishi L200 / Fiat Fullback: € 1.391,00)	×
Lastenstopper mit Klemmhebel; werkzeuglos frei positionierbar	€ 72,00	€ 72,00
Zurkonsole; frei positionierbar auf Formrohr, Zugkraft 250 daN	€ 70,00	€ 70,00
Scheuerschutz; Material: EPDM, Reibwert $\mu = 1$ (in Anlehnung EN ISO 8295)	€ 57,00	€ 57,00

● Standardausstattung × nicht erhältlich Preise pro Stk. ab Werk, exkl. MwSt. ↳ steht in Abhängigkeit zum übergeordneten Zubehör \*\* Preise für Einzelkabine, Superkabine, Klubkabine bzw. Singlecab, Kingcab und Extracab auf Anfrage



frei positionierbare Zurkonsole\* zur kraftschlüssigen Ladungssicherung



Frontausleger mit integriertem Formschlussblech\* verhindert Rutschen der Ladung



# PickUp Schwerlastauszug



LogicLine PickUp Schwerlastauszug PSL-250 mit optionalem Zubehör

## Ihre Vorteile

Be- und Entladen Sie Ihren Pick-up komfortabel mit dem Schwerlastauszug.

- ✓ formschlüssige Ladungssicherung durch optionales Reling
- ✓ kraftschlüssige Ladungssicherung durch optionale Zurrgurte
- ✓ geprüfte Tragkraft bis 250 kg

Schwerlastauszug im Shop:

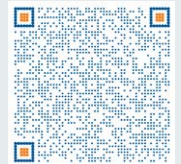

Technische Daten	Schwerlastauszug PSL-250	Schwerlastauszug PSL-200 mit integrierten Auszugsladen
Passend für folgende Fahrzeugmodelle: (Doppelkabine)**	Volkswagen Amarok (ab BJ 2012); Mercedes-Benz X-Klasse (ab BJ 2017); Ford Ranger (ab BJ 2012); Mitsubishi L200 / Fiat Fullback (ab BJ 2016); Nissan Navara / Renault Alaskan (ab BJ 2016)	
Siebdruckplatte (B x T in mm)	1.012 x 1.400	1.076 x 1.400
Tragkraft	250 kg	200 kg
Eigengewicht (ohne optionales Zubehör)	50 kg	97 kg
Ausziehlänge Schwerlastauszug (in mm)	985	985
Gesamthöhe (in mm)	101	390
Auszugsvorrichtung; Stahl geschweißt, RAL9005 pulverbeschichtet, inkl. 2 Stk. Alu-Zurrschienen, 2 Stk. Zurrgurte ZG 25.2 und 4 Stk. Fittings, LC = 200 daN, Länge 0,2 + 1,3 m	●	●
2 Stück Auszugsladen; geprüfte Tragkraft 90 kg, 1.000 mm ausziehbar, inkl. Fachteiler (B x H x T: 485 x 142 x 1.058 mm), vertieftes Ablagefach	×	●
<b>Preis ohne optionales Zubehör</b>	<b>€ 1.170,00</b>	<b>€ 2.600,00</b>
Umlaufende Reling; zur formschlüssigen Ladungssicherung, fix montiert	€ 193,00	×
Antirutschmatte für Schwerlastauszug; Gummi 3 mm, Reibwert $\mu > 0,6$ ; entsprechend VDI 2700	€ 120,00	€ 120,00
Montageservice	auf Anfrage	auf Anfrage

● Standardausstattung    × nicht erhältlich    Preise pro Stk. ab Werk, exkl. MwSt.

\*\* Preise für Einzelkabine, Superkabine, Klubbkabine bzw. Singlecab, Kingcab und Extracab auf Anfrage erhältlich



Formschluss durch umlaufende Reling\*



doppelte Nutzfläche und komfortabler Zugriff durch integrierte Auszugsladen\*

## PickUp Box



LogicLine PickUp Box PB-400



### Ihre Vorteile

Transportieren Sie Werkzeug sicher und effizient – auch im Gelände.

- ✓ Deckelbox mit großem Ladevolumen
- ✓ passend für alle gängigen Pick-up Modelle
- ✓ vielfältige Zubehöroptionen
- ✓ einfach abnehmbar mit optionalem Demontage-Kit
- ✓ inklusive Montagematerial
- ✓ Schutz vor Witterung und Diebstahl

PickUp Box im Shop:

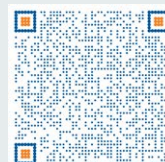

Technische Daten	PickUp Box PB-400
Abmessungen außen (B x H x T in mm)	1.370 x 564 x 648
Beladeöffnung (B x T in mm)	1.294 x 550
Eigengewicht (ohne optionales Zubehör)	33 kg
Gesamtvolumen	ca. 377 l
Geprüfte max. Zuladung	200 kg
Wände aus verzinktem Stahlblech	●
Deckel aus Alu-Riffelblech; mit Deckeldichtung	●
Drehriegelverschluss mit Knebelgriff und Rundzylinder; staubdicht und geschützt gegen Strahlwasser nach IP65 (EN 60529)	2 x
<b>Preis ohne optionales Zubehör</b>	<b>€ 843,00</b>
Standfüße; H = 100 mm	€ 107,00
Demontage-Kit	€ 148,00
Antirutschmatte; Gummi 3 mm, Reibwert $\mu > 0,6$ ; entsprechend VDI 2700	€ 62,00
Fachteiler zur Selbstmontage (H = 165 mm)	€ 51,00
Einhängefach; B x H x T: 358 x 87 x 545 mm, Tragkraft 40 kg	€ 78,00
↳ Antirutschmatte für Einhängefach	€ 16,00
Werkzeughalter 3-fach; B x H x T: 424 x 120 x 30 mm (Foto S. 20)	€ 68,00
Dosenhalter 4-fach; B x H x T: 346 x 100 x 94 mm, Ø 74 mm (Foto S. 20)	€ 39,00
Kabelhalter; B x H x T: 88 x 90 x 79 mm (Foto S. 20)	€ 42,00
Anschluss 230 V; Kabel (6 m), für hohe mechanische Beanspruchung inkl. Kupplung (spritzwassergeschützt) und Stecker (schlagfest), 3-fach Steckdose mit Klappdeckel (schlagfest), Schutzart IP 44 (Foto S. 22)	€ 367,00

● Standardausstattung    ✕ nicht erhältlich    Preise pro Stk. ab Werk, exkl. MwSt.  
 ↳ steht in Abhängigkeit zum übergeordneten Zubehör



PickUp Box auf Ladefläche, in beladenem Zustand mit Fachteiler\*

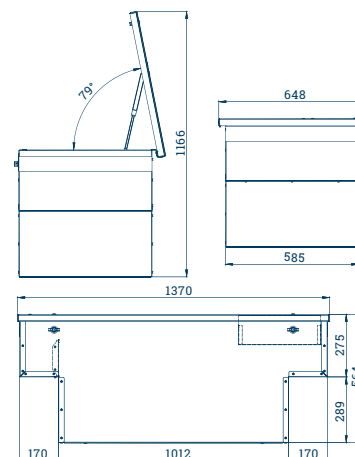

# PickUp SideBox



LogicLine PickUp SideBox SB-120 mit optionalem Zubehör



## Ihre Vorteile

Transportieren Sie Werkzeug sicher und effizient – auch im Gelände.

- ✓ Box für seitlichen Zugriff (beifahrer- und fahrerseitig montierbar)
- ✓ Schutz und Witterung durch umlaufende Dichtung aus EPDM
- ✓ passend für alle gängigen Pick-up Modelle
- ✓ kombinierbar mit PickUp Rack

PickUp SideBox im Shop:

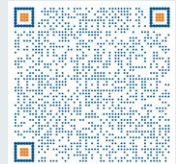

Technische Daten	PickUp SideBox SB-120	
Passend für folgende Fahrzeugmodelle: (Doppelkabine) **	Mercedes-Benz X-Klasse; (ab BJ 2017); Toyota Hilux (ab BJ 2005); Fiat Fullback / Nissan Navara / Renault Alaskan / Mitsubishi L200 (ab BJ 2016); VW Amarok / Ford Ranger (ab BJ 2012);	
Abmessungen außen (B x H x T in mm)	Mercedes-Benz, Toyota, Renault: 1.180 x 1.001 x 566	VW, Ford, Fiat, Mitsubishi: 1.180 x 1.053 x 566
Beladeöffnung (B x T in mm)	1.126 x 407	
Eigengewicht (ohne optionales Zubehör)	39 kg	
max. Tragkraft	120 kg	
Gesamtvolumen	ca. 352 l	
Kompressionsverschluss; inkl. Schlüssel und Zylinderschloss, staubdicht und geschützt gegen Strahlwasser nach IP 65	2 x	
<b>Preis ohne optionales Zubehör</b>	<b>€ 1.398,00</b>	
Horizontaler Zwischenboden	€ 109,00	
↳ Antirutschmatte für Zwischenboden; Gummi 3mm, Reibwert $\mu > 0,6$ ; entsprechend VDI 2700	€ 25,00	
Antirutschmatte; Gummi 3 mm, Reibwert $\mu > 0,6$ ; entsprechend VDI 2700	€ 38,00	
Werkzeughalter 3-fach; B x H x T: 424 x 120 x 30 mm (Foto S. 20)	€ 68,00	
Dosenhalter 4-fach; B x H x T: 346 x 100 x 94 mm, Ø 74 mm (Foto S. 20)	€ 39,00	
Kabelhalter; B x H x T: 88 x 90 x 79 mm (Foto S. 20)	€ 42,00	

Preise pro Stk. ab Werk, exkl. MwSt. ↳ steht in Abhängigkeit zum übergeordneten Zubehör  
\*\* Preise für Einzelkabine, Superkabine, Klubkabine bzw. Singlecab, Kingcab und Extracab auf Anfrage



horizontaler Zwischenboden\*



Kompressionsverschlüsse an beiden Seiten sorgen für ein komfortables Öffnen der Box

## PickUp System



LogicLine PickUp System mit optionalem Zubehör



### Ihre Vorteile

Holen Sie das Maximum aus Ihrem Pick-up heraus.

- ✓ rascher und komfortabler Zugriff durch Klappen mit Gasfedern an beiden Fahrzeugseiten sowie Alu-Rolltür heckseitig
- ✓ geschraubte Alu-Rahmenkonstruktion und Stahlblech-Wände
- ✓ Schutz vor Witterung und Diebstahl
- ✓ Langgutträger\* mit Laderolle und Dachträger für Langgut bis 4 m und 125 kg
- ✓ perfekt mit PickUp Schwerlastauszug kombinierbar

PickUp System im Shop:

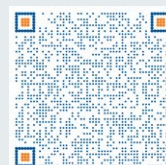

Ladencontainer\* für Kleinmaterial; Seitenbox Hardtop\* mit Zurrset\*



seitliche Klappen mit Gasfeder für integrierte Box und Seitenbox Hardtop\*



noch bessere Sichtbarkeit durch die optionale dritte Bremsleuchte



Langgutträger für PS-200\* mit Laderolle zur einfachen Beladung von Langgut



einfache Be- und Entladung von schweren Lasten bis 250 kg mit Schwerlastauszug\* (S. 37)



großes Ladevolumen und komfortabler Zugriff durch Alu-Rolltür



Das PickUp System ist auch für andere Pick-up Modelle auf Anfrage erhältlich!

Technische Daten	VW Amarok (ab BJ 2012)	MB X-Klasse (ab BJ 2017) / Renault Alaskan (ab BJ 2016)	Ford Ranger (ab BJ 2012)	Mitsubishi L200 / Fiat Fullback (ab BJ 2016)	Nissan Navara
Beladeöffnung Hardtop (B x H in mm)	ca. 1.396 x 381	ca. 1.390 x 378	ca. 1.358 x 381	ca. 1.392 x 402	ca. 1.390 x 378
Beladeöffnung (integrierte Box); seitliche Klappen mit Gasfeder (B x H in mm)	ca. 531 x 396	ca. 531 x 397	ca. 531 x 396	ca. 531 x 397	ca. 531 x 397
Eigengewicht (ohne optionales Zubehör)	100 kg	90 kg	90 kg	90 kg	90 kg
Geprüfte max. Zuladung (integrierte Box)	200 kg	200 kg	200 kg	200 kg	200 kg
Geschraubte Rahmenkonstruktion aus Aluprofilen; eloxiert, mit umlaufender Keildichtung	●	●	●	●	●
Oberseite und Wände aus verzinktem Stahlblech und pulverbeschichtet grau RAL 9006 (Gütesiegel der GSB)	●	●	●	●	●
Hochwertige Alu-Rolltür; eloxiert	●	●	●	●	●
Drehriegelverschluss mit Knebelgriff und Rundzylinder; staubdicht und geschützt gegen Strahlwasser nach IP65 (EN 60529)	5 x	5 x	5 x	5 x	5 x
Antirutschmatte in integrierter Box; Gummi 3 mm, Reibwert $\mu > 0,6$ ; entsprechend VDI 2700	●	●	●	●	●
<b>Doppelkabine* bzw. Doublecab Preis ohne optionales Zubehör</b>	<b>€ 4.050,00</b>	<b>€ 3.750,00</b>	<b>€ 3.650,00</b>	<b>€ 3.995,00</b>	<b>€ 3.725,00</b>
Langgutträger mit Laderolle und Dachträger; geprüfte Tragkraft 125 kg (B x H x L: 840 x 200 x 3.000 mm)	€ 1.307,00	€ 1.307,00	€ 1.307,00	€ 1.472,00	€ 1.307,00
Dritte Bremsleuchte; entsprechend ECE Regelung 48, vormontiert, nicht nachrüstbar, Notwendigkeit ist mit lokalen Behörden abzuklären	€ 299,00	€ 299,00	€ 299,00	€ 299,00	€ 299,00
Seitenklappe Hardtop; aus Aluminium, inkl. Gasfeder, 2 Stk. Drehriegelverschlüsse, nicht nachrüstbar, Preis je Fahrzeugseite	€ 267,00	€ 267,00	€ 267,00	€ 267,00	€ 267,00
Seitenbox Hardtop; inkl. Seitenklappe Hardtop und Antirutschmatte, Tragkraft 60 kg, nicht nachrüstbar, Preis je Fahrzeugseite	€ 646,00	€ 646,00	€ 646,00	€ 646,00	€ 646,00
↳ Horizontaler Zwischenboden für Seitenbox Hardtop; inkl. Antirutschmatte, Tragkraft 30 kg	€ 123,00	€ 123,00	€ 123,00	€ 123,00	€ 123,00
↳ Zurrset (auch für Gefahrgut); bestehend aus 1 Alu-Zurrschiene inkl. 1 Stück, Zurrgurt mit Klemmschloss, an der Rückwand der Seitenbox Hardtop montiert	€ 58,00	€ 58,00	€ 58,00	€ 58,00	€ 58,00
↳ Innenbeleuchtung für Seitenbox; Preis je Fahrzeugseite	€ 214,00	€ 214,00	€ 214,00	€ 214,00	€ 214,00
Ladencontainer; mit 3 selbstverriegelnden Läden, geprüfte Tragkraft pro Lade 60 kg (B x H x T = 520 x 391 x 486 mm)	€ 640,00	€ 640,00	€ 640,00	€ 640,00	€ 640,00
Auszugslade; inkl. Antirutschmatte Gummi 3 mm, geprüfte Tragkraft 90 kg, 850 mm ausziehbar, beifahrerseitig montiert (B x H x T: 484 x 142 x 902 mm)	€ 425,00	€ 425,00	€ 425,00	€ 425,00	€ 425,00
Auszugslade für Gefahrgut; im Rahmen der Handwerkerregelung (Maße u. Beschreibung siehe Auszugslade), inkl. Fachteiler frei positionierbar, Antirutschmatte (Gummi 3 mm), 3 Stk. Alu-Zurrschienen L = je 902 mm, 3 Stk. Zurrgurte mit Klemmschloss LC = 200 daN, Länge 0,2 + 1,3 m	€ 556,00	€ 556,00	€ 556,00	€ 556,00	€ 556,00
Zurrset für Gefahrgut; im Rahmen der Handwerkerregelung, inkl. 2 Stk. Alu-Zurrschienen L = je 200 mm, 1 Stk. Zurrgurt mit Klemmschloss LC = 200 daN, Länge 0,2 + 1,3 m	€ 59,00	€ 59,00	€ 59,00	€ 59,00	€ 59,00
Innenbeleuchtung für PickUp Aufbau; 3 LED-Leuchten, EMV-zertifiziert	€ 860,00	€ 860,00	€ 860,00	€ 860,00	€ 860,00
Werkzeughalter 3-fach; B x H x T: 424 x 120 x 30 mm (Foto S. 20)	€ 68,00	€ 68,00	€ 68,00	€ 68,00	€ 68,00
Dosenhalter 4-fach; B x H x T: 346 x 100 x 94 mm, Ø 74 mm (Foto S. 20)	€ 39,00	€ 39,00	€ 39,00	€ 39,00	€ 39,00
Kabelhalter; B x H x T: 88 x 90 x 79 mm (Foto S. 20)	€ 42,00	€ 42,00	€ 42,00	€ 42,00	€ 42,00
Montageservice	auf Anfrage				

● Standardausstattung Preise pro Stk. ab Werk, exkl. MwSt. ↳ steht in Abhängigkeit zum übergeordneten Zubehör

\* Preise für Doppelkabine bzw. Doublecab; Preise für Einzelkabine, Superkabine, Klubkabine bzw. Singlecab, Kingcab und Extracab auf Anfrage

## Ladeflächenteiler



### Ihre Vorteile

**Grenzen Sie Ihre Ladefläche ab.**

- ✓ einfach zu montieren
- ✓ schützt Transportbox vor Beschädigung
- ✓ für alle gängigen Pritschenfahrzeuge
- ✓ seitliche Abdichtung zur Bordwand
- ✓ enthält Zurrpunkte zur Ladungssicherung

Technische Daten		LD-193	LD-203	LD-207	LD-213
Abmessungen außen in mm	Breite	1.930	2.030	2.070	2.130
	Höhe	380	380	380	380
	Tiefe	210	210	210	210
Eigengewicht		17 kg	18 kg	18 kg	19kg
Geprüfte Tragkraft (Schrägbeladung)		350 kg	350 kg	350 kg	350 kg
Flächenbelastung in Fahrtrichtung		500 kg	500 kg	500 kg	500 kg
Steher		Stahl geschweißt / nachträglich feuerverzinkt			
Dichtung		PE-Schaum			
Trennblech		Stahlblech verzinkt			
Zurrpunkte zur Ladungssicherung		400 daN			
Schrägtransport		●	●	●	●
<b>Preis ohne optionales Zubehör</b>		<b>€ 407,00</b>	<b>€ 407,00</b>	<b>€ 407,00</b>	<b>€ 407,00</b>
Alu-Zurrschiene beinhaltet 4 Stk. Single Stud Fitting und 2 Stk. Zurrpurt ZG 25.2		€ 93,00	€ 93,00	€ 93,00	€ 93,00
Lastenstopper		€ 47,00	€ 47,00	€ 47,00	€ 47,00

● Standardausstattung Preise pro Stk. ab Werk, exkl. MwSt.

## Leitkegelhalter



### Ihre Vorteile

**Transportieren Sie Ihre Leitkegel platzsparend.**

- ✓ einfach montierbar und frei positionierbar
- ✓ bis zu 10 Kegel stapelbar
- ✓ aufbiegbare Laschen ermöglichen den Transport unterschiedlicher Leitkegelgrößen
- ✓ ergonomischer Zugriff auf Arbeitshöhe
- ✓ Fixierung in der Transportposition mittels Miniraster

Technische Daten		TC-85
Abmessungen außen in mm	Breite	500
	Höhe	843
	Tiefe	500
Eigengewicht		18 kg
Material		Stahlblech verzinkt
maximale Höhe der Leitkegel		750 mm
Gasfeder		2 x
<b>Preis</b>		<b>€ 235,00</b>

Preise pro Stk. ab Werk, exkl. MwSt.

# PowerCage

Die perfekte Lösung für den LKW!



## Ihre Vorteile

Transportieren Sie Langgut schonend und ordnungsgemäß.

- ✓ für Bauklempner (Spengler) geeignet
- ✓ ideal für den Transport von Blechscharen und schwerem Langgut bis 6 m Länge (erweiterbar bis 12 m)
- ✓ einfache Beladung auf dem Boden, stapler- und krantauglich

Technische Daten		PowerCage PC-1000.6
Abmessungen außen in mm	Länge	5.995
	Breite	816
	Höhe	906
Abmessungen innen in mm	Länge	5.995
	Breite	680
	Höhe	640
Eigengewicht (ohne optionales Zubehör)		183 kg
Geprüfte Tragkraft		1.000 kg
Den dynamischen Belastungen entsprechende Stahl-Formrohrkonstruktion		●
Anschlagpunkte für Krantransport		●
Zurpunkte zur Ladungssicherung		400 daN
Geschlossene Staplerlaschen; zum sicheren Transport mit dem Gabelstapler		●
<b>Preis ohne optionales Zubehör</b>		<b>€ 1.975,00</b>
Anbauteil zur Verlängerung (L = 2.995 mm)		€ 1.203,00
Beschichteter Blechscharenteiler; für bis zu 28 Blechscharen		€ 229,00
Formschlussbügel		€ 169,00
Transportroller; zum einfachen Rangieren auf dem Boden (Set = 2 Stk.)		€ 406,00

● Standardausstattung Preise pro Stk. ab Werk, exkl. MwSt.

# Schraubstock



## Ihre Vorteile

Verwandeln Sie Ihre Pritsche in eine mobile Werkbank.

- ✓ platzsparend durch Drehteller und ausziehbare Plattform
- ✓ optimale Ergänzung zu LogicLine Transportboxen (CombiBox, ToolBox, RoadBox)
- ✓ freie Montage auf der Pritschenladefläche möglich
- ✓ einfache Montage und Demontage

Technische Daten		Schraubstock
Abmessungen außen in mm	Breite	260
	Höhe	211
	Länge	546 bis 787
Eigengewicht (ohne optionales Zubehör)		16 kg
Backenbreite		125 mm
Material Schraubstock		Stahlguss
Material Plattform		Sperrholzplatte
Material Plattformführung		verzinktes Stahlblech
Plattform werkzeuglos ausziehbar		mit Sterngriffschraube
<b>Preis ohne optionales Zubehör</b>		<b>€ 474,00</b>
Gasfeder für Seitentür für CombiBox und RoadBox RB-65 (für selbsttätige Fixierung der Seitentür)		€ 73,00

Preise pro Stk. ab Werk, exkl. MwSt.



## Ladungssicherungsmittel

Zurrgurte-Sets	ZG 25.1	ZG 25.2	ZG 35.2
Breite	25 mm	25 mm	35 mm
Länge	4 m	0,2 + 3,8 m	0,2 + 5,8 m
Anzahl pro Set	4 Stück	4 Stück	4 Stück
Anzahl der Teile im Set	eintlg. mit Ratsche, ohne Haken	zweitlg. mit Ratsche und Doppelhaken	zweitlg. mit Ratsche und Doppelhaken
nach EN 12 195-2 (LC = 400 daN, S <sub>HF</sub> = 50 daN, S <sub>TF</sub> = 136 daN, Material: PES, Dehnung max. 7 %)	●	●	×
nach EN 12 195-2 (LC = 2000 / 1000 daN, S <sub>HF</sub> = 50 daN, S <sub>TF</sub> = 220 daN, Material: PES, Dehnung max. 7 %)	×	×	●
Preis / Set	€ 37,00	€ 55,00	€ 83,00

Klemmschlossgurte	Preis / Set
4 Stück mit je 2 Stück Fittingen; LC = 200 daN, Länge 0,2 + 1,3 m (passend zu Alu-Zurrschiene)	€ 75,00

Ladungssicherungsnetz LN-220	Preis / Netz
Abmessungen (L x B): 2.200 x 1.700 mm, Maschenweite 150 x 150 mm, Gurtband Gewebe 25 mm breit, Farbe blau, an den Längsseiten versetzt je drei Reihen Stahlringe (26 Stück) zum Einhängen der Zurrgurte, 6 Stück Zurrgurte mit Ratsche und aushängesicherem Karabinerhaken 0,2 m + 0,8 m, LC 500 daN, Gewicht inkl. 6 Stück Zurrgurte 10 kg	€ 410,00

Frei platzierbare Zurrpunkte*	Preis / 4 Stück
4 Stück; frei platzierbar, für den flexiblen Einsatz auf der Pritschenladefläche, Stahl verzinkt, Kunststoff, Öffnung Ø 25 mm, LC 250 daN nach ISO 27956 (Maximalwert; hängt vom Untergrund ab)	€ 46,00

Ladungssicherungsbalken	Preis / Set
bestehend aus Querträger (Formrohr 60x30), Knotenblechen, Alu-Zurrschiene, 2 Stück Zurrgurte ZG 25.2, 4 Stück Fittinge, LC = 300 daN, maximale Breite der Ladefläche: 2.200 mm, zur Befestigung an LogicLine Racks / Covers (hinter Fahrerhaus)	€ 185,00

Single Stud Fittinge	Preis / 4 Stück
4 Stück; für Alu-Zurrschienen, Stahl verzinkt, Aluminium, für Haken Ø 25 mm, auch für Alu-Zurrschienen geeignet, LC = 300 daN nach ISO 27956 (Maximalwert; hängt von verwendeter Schiene und Einbaufall ab)	€ 34,00

Alu-Zurrschiene	Preis / Laufmeter
Alu-Zurrschiene inkl. Befestigungsmaterial; Belastbarkeit (LC) hängt vom jeweiligen Einbaufall ab	€ 37,00

● Standardausstattung    × nicht erhältlich    Preise pro Stk. ab Werk, exkl. MwSt.  
\* perfekte Ergänzung zum Ladungssicherungsnetz

### Ihre Vorteile

**Sichern Sie Ihre Ladung gesetzeskonform, praktisch und einfach.**

- ✓ für unterschiedliche Materialien und Werkzeuge
- ✓ kein Verrutschen oder Kippen
- ✓ einfache Montage und Handhabung
- ✓ verschiedene Set-Varianten erhältlich
- ✓ optimale Ergänzung zu LogicLine Lösungen



Ladungssicherungsnetz



Ladungssicherungsbalken



Klemmschlossgurt mit Fittingen

# Gefahrgut sicher transportieren

## Freistellung für Handwerksbetriebe

Für bestimmte Transporte von Gefahrgut gibt es gem. ADR 1.1.3.1. Erleichterungen, sogenannte **Freistellungsregelungen** von den umfangreichen Beförderungsvorschriften für gefährliche Güter. Diese Erleichterungen („**Handwerkerregelung**“) sind insbesondere für Unternehmen des Bau- und Baunebengewerbes oder des Straßendienstes, also für Handwerksbetriebe im weiteren Sinne, relevant.



## Die Handwerkerregelung befreit ...

- ... von der Kennzeichnung von Fahrzeugen mit orangefarbenen Warntafeln
- ... vom Besitz eines Gefahrgutführerscheins (der Fahrzeugführerinnen/Fahrerinnen)
- ... von einer Be- und Entlüftung
- ... vom Mitführen besonderer Beförderungspapiere oder eines Feuerlöschers

## Wann kann die Handwerkerregelung grundsätzlich angewendet werden?

- ✓ bei Transporten von Gefahrgütern für eigene Zwecke, die vom Unternehmen **in Verbindung mit ihrer Haupttätigkeit** durchgeführt werden
- ✓ bei Transporten, die **nicht der internen oder externen Versorgung** dienen (Beförderung von Treibstoff von der Tankstelle zur Baustelle)
- ✓ **maximal 450 Liter** je Verpackungseinheit
- ✓ maximale Höchstmenge nach der Kleinmengenregelung „**1.000-Punkte-Regel**“ (siehe unten)
- ✓ Behälter müssen für den zu transportierenden Stoff **zugelassen, dicht und verschlossen** sein; ein Freiwerden des Inhaltes muss verhindert werden; an der Außenseite der Verpackung dürfen keine gefährlichen Stoffe anhaften; die Behälter müssen gesichert sein, sodass sie ihre Position zueinander und zur Transporteinrichtung nicht verändern können (Ladungssicherung durch Formschluss oder Kraftschluss)

## Kleinmengenregelung („1.000-Punkte-Regel“) nach Kap. 1.1, Abschn. 1.1.3.6. GGVSEB / ADR

Gefahrgutbezeichnung	Stoff (UN-Nummer)	Kategorie	Höchstmenge	Faktor
Benzin	UN 1203	2	333 l	3
Diesel, Heizöl	UN 1202	3	1.000 l	1
Propan / Butan (verflüssigt)	UN 1965	2	333 kg	3
Acetylen (unter Druck gelöst)	UN 1001	2	333 kg	3
Sauerstoff (verdichtet)	UN 1072	3	1.000 l	1
Spraydosen (brennbar)	UN 1950	2	333 kg	3
Spraydosen (giftig)	UN 1950	1	20 kg	50
Gaskartuschen (brennbar)	UN 2037	2	333 kg	3

Werden Stoffe verschiedener Kategorien gemeinsam transportiert, so wird die Menge mit den oben angegebenen Faktoren multipliziert, wobei die Höchstmengen und die 1.000 Punkte nicht überschritten werden dürfen.

## Wir sind gerne für Sie da

### Wir besuchen Sie mit dem LogicLine Demo-Fahrzeug

Hatten Sie bisher nicht die Gelegenheit, uns auf einer Messe zu besuchen und würden LogicLine gerne „live“ erleben? Oder möchten Sie sich erneut ein Bild von unseren Lösungen und Innovationen verschaffen? Wir kommen gerne zu Ihnen – kostenlos und unverbindlich!

Ihr Gebietsverkaufsleiter kommt mit unserem Demo-Fahrzeug direkt bei Ihnen vorbei und berät Sie vor Ort über die vielseitigen Lösungen und die bewährte LogicLine Qualität. Besuche führen wir in Österreich und Deutschland durch.



#### Am Telefon

Wir freuen uns auf Ihren Anruf von  
**Montag bis Donnerstag (07:00 bis 17:00)**  
**Freitag (07:00 bis 16:00 Uhr)**  
**Tel: +43 5 0170**

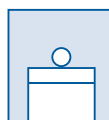

#### Auf Fachmessen

Das LogicLine Team ist auf zahlreichen Fachmessen in Deutschland, Österreich und der Schweiz vertreten. Aktuelle Messetermine finden Sie auf [www.logicline.eu](http://www.logicline.eu)



#### Im Internet

Konfigurieren und bestellen Sie Ihr gewünschtes Produkt ganz einfach auf [www.logicline.eu](http://www.logicline.eu)  
Die neusten Informationen rund um Ladungsicherung und Handwerk erhalten Sie außerdem auf [www.logicline.eu/blog](http://www.logicline.eu/blog)



#### Bei Ausschreibungen

Wir unterstützen Sie gerne bei der Formulierung von Ausschreibungstexten. Nähere Informationen finden Sie unter [www.logicline.eu/ausschreibungstexte](http://www.logicline.eu/ausschreibungstexte)



#### Vor Ort

Vereinbaren Sie dafür gleich einen Termin – entweder per Telefon oder direkt mit dem dafür vorgesehenen Formular auf unserer Website, das Sie unter dem Menüpunkt „Service“ finden.



#### Bei der Montage

Vor allem bei komplexeren Lösungen wird unser Montage-Service gerne in Anspruch genommen! Haben Sie Interesse? Wir freuen uns auf Ihre Kontaktaufnahme.

# Checkliste zur Ladungssicherung



Kennen Sie, Ihre Fahrerinnen und Ihre Beladerinnen alle Vorschriften zur Sicherung von Ladegut (Werkzeug und Material) auf Pritschen / Pick-ups? Setzen Sie, die Fahrerinnen und Beladerinnen Ihrer Fahrzeuge die Methoden der Ladungssicherung (Formschluss, Kraftschluss, Kombination aus beiden) effizient ein?



Wissen Sie, mit welchen Konsequenzen Sie rechnen müssen, wenn bei der Kontrolle durch ein Exekutivorgan ein schwerer Mangel bei der Ladungssicherung festgestellt wird?



Verfügen Ihre Pritschen / Pick-ups über eine Ausstattung, die eine einfache und schnelle Sicherung der Ladung im Arbeitsalltag ermöglicht?



Weisen die Lastenträger / Racks auf Ihren Pritschen klare Angaben zur geprüften Tragkraft auf?



Kennen Sie die geprüfte max. Zuladung der Transportboxen, die Sie auf Ihren Pritschen / Pick-ups verwenden?



Sind die Transportboxen, Lastenträger und Planen, die Sie auf Ihren Fahrzeugen verwenden, TÜV-typengeprüft?



Wissen Sie, wie Sie Gefahrgut im Rahmen der Handwerkerregelung gesetzeskonform transportieren können?



Sind Sie sicher, dass alle Werkzeuge und Materialien auf Ihren Pritschen / Pick-ups im normalen Fahrbetrieb (dazu zählen auch Notbremsungen!) stets gegen Kippen, erhebliches Verrutschen und Herabfallen gesichert sind?



Führen Sie stets ausreichend Ladungssicherungsmittel wie Zurrgurte, Ketten und Netze in geeigneten Transportboxen mit?



# LOGICLINE<sup>EU</sup>

LogicLine Europe GmbH  
Gewerbstraße 1 · A-7343 Neutal  
Tel. +43 5 0170 · office@logicline.eu  
www.logicline.eu

**Hier geht es zum Onlineshop:** QR-Code  
scannen und Lösungen individuell und nach  
Ihren Vorstellungen konfigurieren!

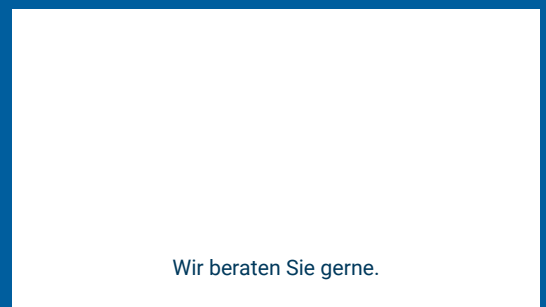
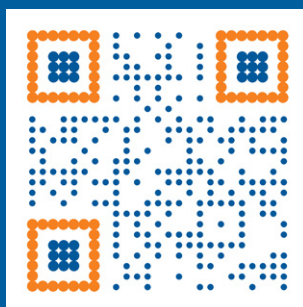

Wir beraten Sie gerne.

Es gelten die Allgemeinen Geschäftsbedingungen der LogicLine Europe GmbH, nachzulesen auf [www.logicline.eu/agb](http://www.logicline.eu/agb). Mit dieser aktuellen Version verlieren alle früheren Ausgaben des Katalogs ihre Gültigkeit. Änderungen, Satz- und Druckfehler sowie technische Änderungen, die dem Produktfortschritt dienen, vorbehalten.  
Gültig ab: 01. März 2022

## IMPRESSUM

Herausgeber: LogicLine Europe GmbH, Gewerbstraße 1, A-7343 Neutal  
Fotos: LogicLine Europe GmbH, Adobe Stock

**PremiumPartner**  
von Volkswagen Nutzfahrzeuge

Mercedes-Benz  
VanPartner

